



Comisión Nacional de Energía Atómica



GERENCIA DE ÁREA CAREM

DEPARTAMENTO DE COMPRAS Y CONTRATACIONES CAREM

Por RÉGIMEN DE COMPRAS Y CONTRATACIONES DE BIENES, OBRAS Y SERVICIOS DE LA GERENCIA DE ÁREA CAREM bajo la Ley 26.566, aprobado por RESOL-2023-55-APN-CNEA#MEC

**CIRCULAR MODIFICATORIA
PLIEGOS DE BASES Y CONDICIONES PARTICULARES**

Circular Nº 1	
Lugar y Fecha	Buenos Aires, 26/09/2023
Organismo contratante	COMISIÓN NACIONAL DE ENERGÍA ATÓMICA

PROCEDIMIENTO DE SELECCIÓN:

Tipo	COMPARACIÓN DE COTIZACIONES
Numero:	038/2023
Clase:	ETAPA ÚNICA NACIONAL
Modalidad:	SIN MODALIDAD
Expediente CAREM Nº:	F-187/2023
Expediente GDE Nº:	EX-2023-89117363-APN-GAC#CNEA
Rubro:	MUEBLES Y MOBILIARIO

OBJETO DE LA CONTRATACIÓN:

ADQUISICIÓN DE MOBILIARIO PARA OFICINAS TÉCNICAS EN EL EDIFICIO ANEXO 11 DE SEPTIEMBRE

ACTO DE APERTURA DE OFERTAS:

GERENCIA DE ÁREA CAREM	
DEPARTAMENTO DE COMPRAS Y CONTRATACIONES CAREM	
Videoconferencia	http://meet.jit.si/CC3823
Fecha y Hora	17/10/2023 – 11:00 Hs.
Costo	Sin Valor
Visita a obra / instalaciones	No aplica

DESCRIPCIÓN

Se modifica la fecha actual del acto de apertura del **29/09/2023 A LAS 11:00 HS** para el día **17/10/2023 a las 11:00 HS.**

Se realizaron modificaciones al Plano, la nueva nueva revisión vigente es PL-CAREM25C-397-r2. Esta revisión genera una modificación en el "ANEXO B - Planilla de Cotización" y de la TABLA 1 detallada en el ANEXO A – Especificaciones Técnicas. Se adjunta a la misma, plano (PL-CAREM25C-397-r2), ANEXO B - Planilla de Cotización y en la Tabla 1.

Donde Dice:**Aspectos Generales:**

El CONTRATISTA deberá realizar la provisión e instalación del mobiliario detallado en la . Los materiales a utilizar, calidad, tipología, terminaciones y demás detalles se encuentran definidos en el documento PL-CAREM25C-397-r1.

Renglones	DESCRIPCIÓN	CANTIDAD
1	E1: Puesto lineal de trabajo (2 escritorios)	7
2	E2: Puesto de trabajo (Módulo 4 escritorios)	5
3	E3: Puesto lineal de trabajo (Módulo 3 escritorios)	1
4	E4: Puesto de trabajos (Módulo 6 escritorios)	1
5	E6: Escritorio Gerencial	3
6	C1: Cajonera Izquierda (Complemento de escritorios)	22
7	C2: Cajonera Derecha (Complemento de escritorios)	21
8	A5: Alacena archivo colgante	1
9	A7: Mueble video conferencia	1
10	A9: Mueble video conferencia	1
11	M4: Mesa para impresora	5
12	M5: Mesa para impresora	2
13	M10: Mesa Comedor	1
14	M11: Mesa para teléfono	1
15	Vertebra pasa cable	47

Debe decir:**Aspectos Generales:**

El CONTRATISTA deberá realizar la provisión e instalación del mobiliario detallado en la Tabla 1. Los materiales a utilizar, calidad, tipología, terminaciones y demás detalles se encuentran definidos en el documento PL-CAREM25C-397-r2.

TABLA 1

REGLONES	DESCRIPCIÓN	CANTIDAD
1	E1: Puesto lineal de trabajo (2 escritorios)	6
2	E2: Puesto de trabajo (Módulo 4 escritorios)	5
3	E3: Puesto lineal de trabajo (3 escritorios)	1
4	E4: Puesto de trabajos (Módulo 6 escritorios)	1
5	E6: Escritorio Gerencial	3
6	E7: Puesto lineal de trabajo (2 escritorios)	1
7	C1: Cajonera Izquierda (Complemento de escritorios)	21
8	C2: Cajonera Derecha (Complemento de escritorios)	20
9	C3: Cajonera Izquierda (Complemento de escritorios)	1

10	C4: Cajonera Derecha (Complemento de escritorios)	1
11	A5: Alacenas archivo tipo 2	1
12	A7: Mueble video conferencia	1
13	A9: Mueble video conferencia	1
14	M4: Mesa para impresora	5
15	M5: Mesa para impresora	2
16	M10: Mesa Comedor	1
17	M11: Mesa para teléfono	1
18	Vertebra pasa cable	47

ANEXO B - PLANILLA DE COTIZACIÓN

Procedimiento de selección:

Tipo	CONCURSO DE PRECIOS	Nº	038/2023
Clase:	ETAPA UNICA NACIONAL		
Modalidad:	SIN MODALIDAD		
Expediente CAREM Nº:	F-187/2023		
Expediente GDE Nº:	EX-2023-89117363-APN-GAC#CNEA		
Rubro:	MUEBLES Y MOBILIARIO		

Objeto de la contratación:

ADQUISICIÓN DE MOBILIARIO PARA OFICINAS TECNICAS EN EL EDIFICIO ANEXO 11 DE SEPTIEMBRE

RENGLÓN Nº	CANTIDAD	UNIDAD DE MEDIDA	DESCRIPCIÓN	IMPORTE (IVA INCLUIDO)	
				UNITARIO	TOTAL
1	6	UNID.	E1: Puesto lineal de trabajo (2 escritorios)		
2	5	UNID.	E2: Puesto de trabajo (Módulo 4 escritorios)		
3	1	UNID.	E3: Puesto lineal de trabajo (3 escritorios)		
4	1	UNID.	E4: Puesto de trabajos (Módulo 6 escritorios)		
5	3	UNID.	E6: Escritorio Gerencial		
6	1	UNID.	E7: Puesto lineal de trabajo (2 escritorios)		
7	21	UNID.	C1: Cajonera Izquierda (Complemento de escritorios)		
8	20	UNID.	C2: Cajonera Derecha (Complemento de escritorios)		
9	1	UNID.	C3: Cajonera Izquierda (Complemento de escritorios)		
10	1	UNID.	C4: Cajonera Derecha (Complemento de escritorios)		
11	1	UNID.	A5: Alacenas archivo tipo 2		
12	1	UNID.	A7: Muble video conferencia		
13	1	UNID.	A9: Muble video conferencia		
14	5	UNID.	M4: Mesa para impresora		
15	2	UNID.	M5: Mesa para impresora		
16	1	UNID.	M10: Mesa Comedor		
17	1	UNID.	M11: Mesa para teléfono		
18	47	UNID.	Vertebra pasa cable		
				TOTAL	

LUGAR DE ENTREGA:	
PLAZO DE ENTREGA:	

NOTA: SE DEBERAN COMPLETAR TODOS LOS CAMPOS DE LA PLANILA (LUGAR /PLAZO DE ENTREGA; MARCA/MODELO; IMPORTE UNITARIO; IMPORTE TOTAL)

SON.....
(EN LETRAS)

OFERENTE:	
Nº CUIT:	
DOMICILIO:	
TEL. DE CONTACTO:	
E-MAIL:	
PLAZO DE MANTENIMIENTO DE OFERTA:	

--	--

ANEXO B - PLANILLA DE COTIZACIÓN

Procedimiento de selección:

Tipo	CONCURSO DE PRECIOS	Nº	038/2023
Clase:	ETAPA UNICA NACIONAL		
Modalidad:	SIN MODALIDAD		
Expediente CAREM Nº:	F-187/2023		
Expediente GDE Nº:	EX-2023-89117363-APN-GAC#CNEA		
Rubro:	MUEBLES Y MOBILIARIO		

Objeto de la contratación:

ADQUISICIÓN DE MOBILIARIO PARA OFICINAS TECNICAS EN EL EDIFICIO ANEXO 11 DE SEPTIEMBRE

RENGLÓN Nº	CANTIDAD	UNIDAD DE MEDIDA	DESCRIPCIÓN	IMPORTE (IVA INCLUIDO)	
				UNITARIO	TOTAL
FIRMA			ACLARACION Y CARÁCTER DEL FIRMANTE		

Digitally signed by PABLO JAVIER Gomez Date: 2023.09.22 11:37:20 ART Reason: REVISOR,JEFE REVISOR		Digitally signed by BRENDA Occhiuzzo Date: 2023.09.22 11:37:40 ART Reason: AUTOR
Digitally signed by FRANCISCO etchegaray Date: 2023.09.22 12:00:25 ART Reason: APROBADOR,LIBERADOR		
		Digitally signed by SIAD Date: 2023.09.22 12:00:26 ART Reason: APROBADO LIBERADO

La entrada en vigencia del documento es a partir de la fecha indicada en "Firmado por SIAD", salvo expresa indicación posterior en el documento.

CÓDIGO CNEA	PL-CAREM25C-397-B9900-r2
CÓDIGO EXTERNO	
TÍTULO	Edificio de oficinas técnicas CAREM - Detalle del Equipamiento Mobiliario
FIN PREVISTO	VÁLIDO PARA FABRICACIÓN
MOTIVO DE LA EMISIÓN	
PERMISO DE USO	USO INTERNO
GESTIONADO EN	SIAD
ARCHIVO DIGITAL	PL-CAREM25C-397-r2.pdf

COPIAS CONTROLADAS	
Copia N°	
Distribuyó:	(Firma y fecha)
Recibió:	(Firma y fecha)

DETALLE ESTRUCTURA PUESTOS DE TRABAJO

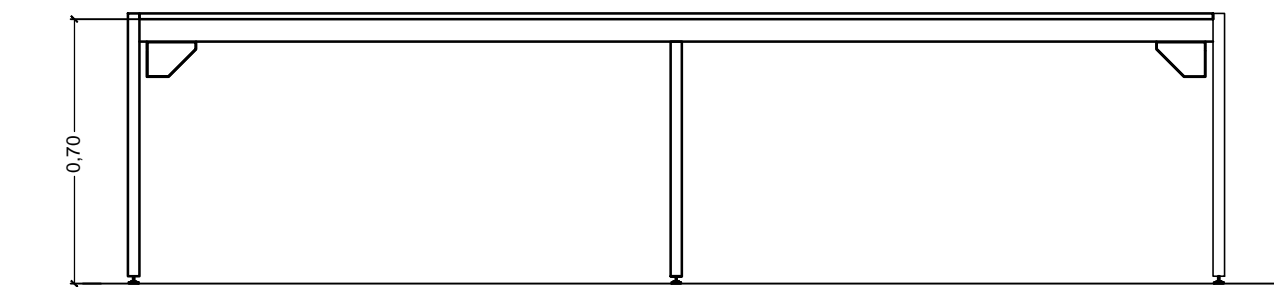

Vista 1

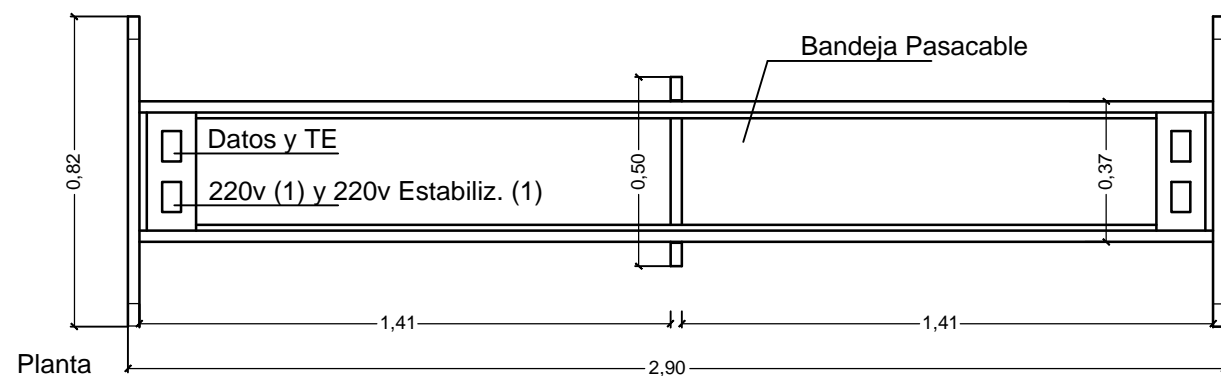

Planta

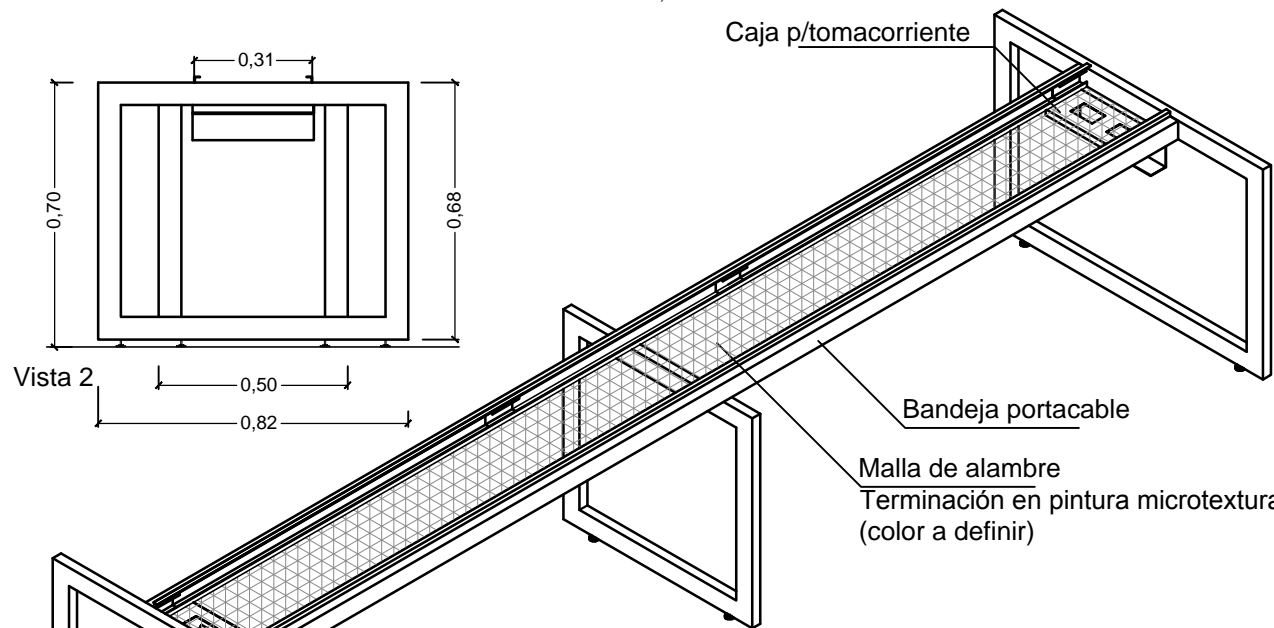

Vista Axonométrica

REFERENCIAS

Terminación	Pintura microtexturada (color a definir)
Patas	Caño rectangular
Regatones	Si, c/reg. altura 0 a 15mm
Pasacable aluminio anod.	Si, posición a definir
Bandeja pasacable	Si, c/caja p/toma, TE, datos
Caja tomacorrientes	Si, datos (1), TE (1), 220v (1), 220v estabilizada (1)
Vértebra pasacable	Si (Posición a definir)

DOCUMENTOS DE REFERENCIA

	Nombre	Fecha	Firma
Proyectó	-		
Dibujó	-		
Revisó	-		
Aprobó	-		
Liberó	-		



Comisión Nacional de Energía Atómica



CAREM25

Div. Arquitectura e Instalaciones

CODIGO N°: PL-CAREM25C-397-B9900-r2

1 de 14

Esc.	TÍTULO :	Docum. Base:
-	Edificio de oficinas CAREM Detalle del Equipamiento Mobiliario	Reempl. a:
		PL-CAREM25C-397-r1.
A3	CONTRATISTA	Arch. Elect.:
		PL-CAREM25C-397-r2_a.dwg
		Código Externo:

FECHA DE VIGENCIA/FIN PREVISTO:

COPIA CONTROLADA
Copia Controlada N°:
Distribuyó:
Recibió:

ESTADO DEL DOCUMENTO
Sólo es válido el documento en los sistemas de información CAREM o identificado como COPIA CONTROLADA. Los campos "Estado del Documento" y "Fin Previsto" verificados por sistema, deben ser identificados en las copias controladas.

INFORMACIÓN RESTRINGIDA - Este documento es propiedad de CNEA y se reserva todos los derechos legales sobre él. No está permitida la explotación, transferencia o liberación de ninguna información en el contenido, ni hacer reproducciones y entregarlas a terceros sin un acuerdo previo y escrito de CNEA.

TIPO E1

PUESTO LINEAL DE TRABAJO (2 Escritorios)

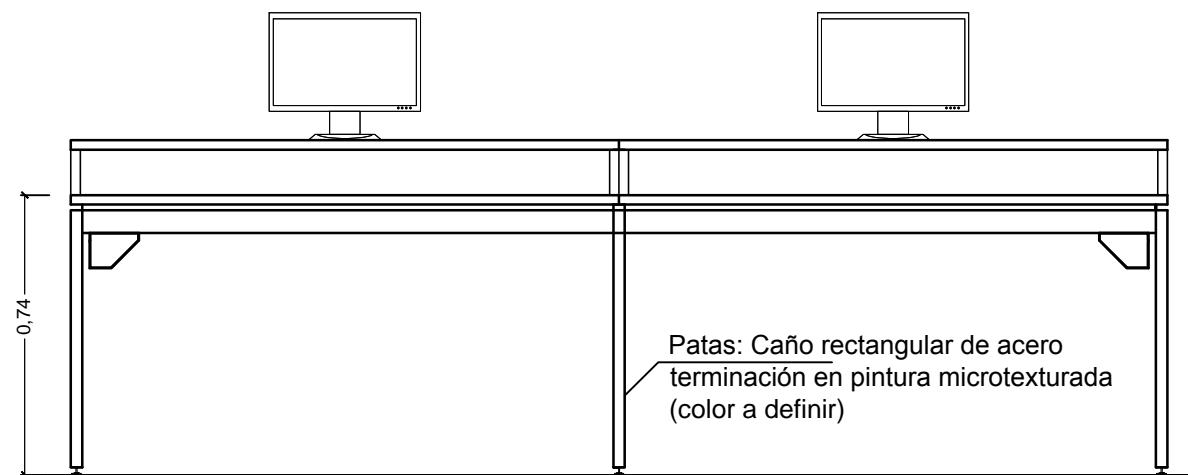

Vista 1

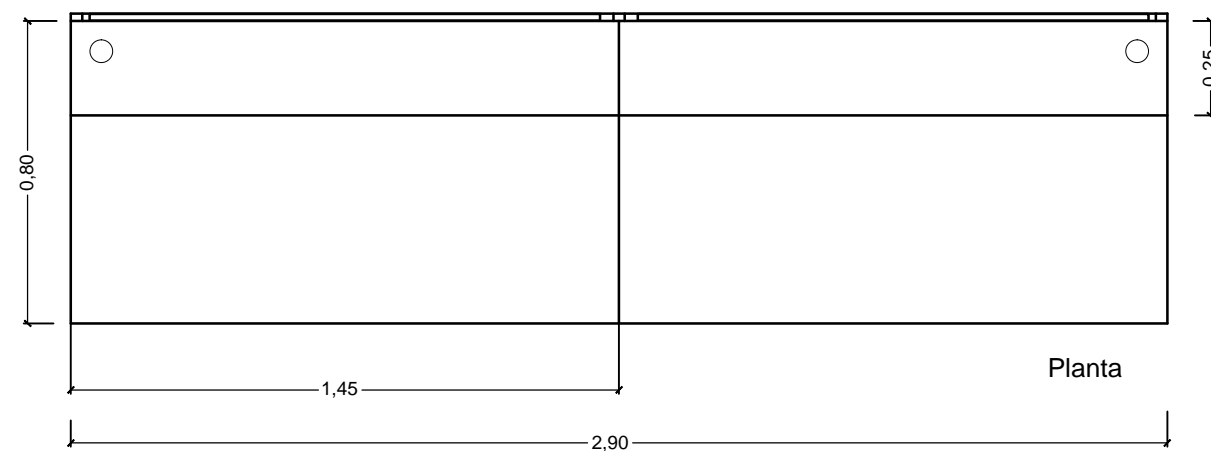

Planta

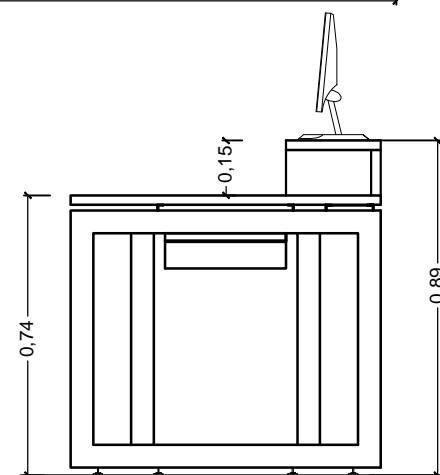

Vista 2

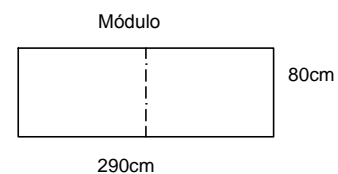

REFERENCIAS

Tapa	Mín. 25mm
Cantos	Filo ABS 2mm
Terminación	Melamina (Color a definir)
Alzada p/monitores	Si (Mín. 25mm)
Pantalla recta	-
Fondo	Si, en alzada p/monitor
Patas	Caño rectangular
Regatones	Si, c/reg. altura 0 a 15mm
Pase cable	Si (Ø60mm) Posición a def.
Bandeja pasacable	Si, c/caja p/toma, TE, datos
Caja tomacorrientes	Si, datos (1), TE (1), 220v (1), 220v estabilizada (1)
Vértebra pasacable	Si (Posición a definir)

CODIGO N°: PL-CAREM25C-397-B9900-r2

2 de 14

Esc. -	TITULO : Edificio de oficinas CAREM Detalle del Equipamiento Mobiliario	Docum. Base:
		Reempl. a: PL-CAREM25C-397-r1.
A3	CONTRATISTA	Arch. Elect: PL-CAREM25C-397-r2_a.dwg
		Código Externa:

FECHA DE VIGENCIA/FIN PREVISTO:

COPIA CONTROLADA	ESTADO DEL DOCUMENTO
Copia Controlada N°:	Sólo es válido el documento en los sistemas de información CAREM o identificado como COPIA CONTROLADA. Los campos "Estado del Documento" y "Fin Previsto" verificados por sistema, deben ser identificados en las copias controladas.
Distribuyó:	
Recibió:	

INFORMACIÓN RESTRINGIDA - Este documento es propiedad de CNEA y se reserva todos los derechos legales sobre él. No está permitida la explotación, transferencia o liberación de ninguna información en el contenido, ni hacer reproducciones y entregarlas a terceros sin un acuerdo previo y escrito de CNEA.

TIPO E2

PUESTO DE TRABAJO (Módulo 4 Escritorios)

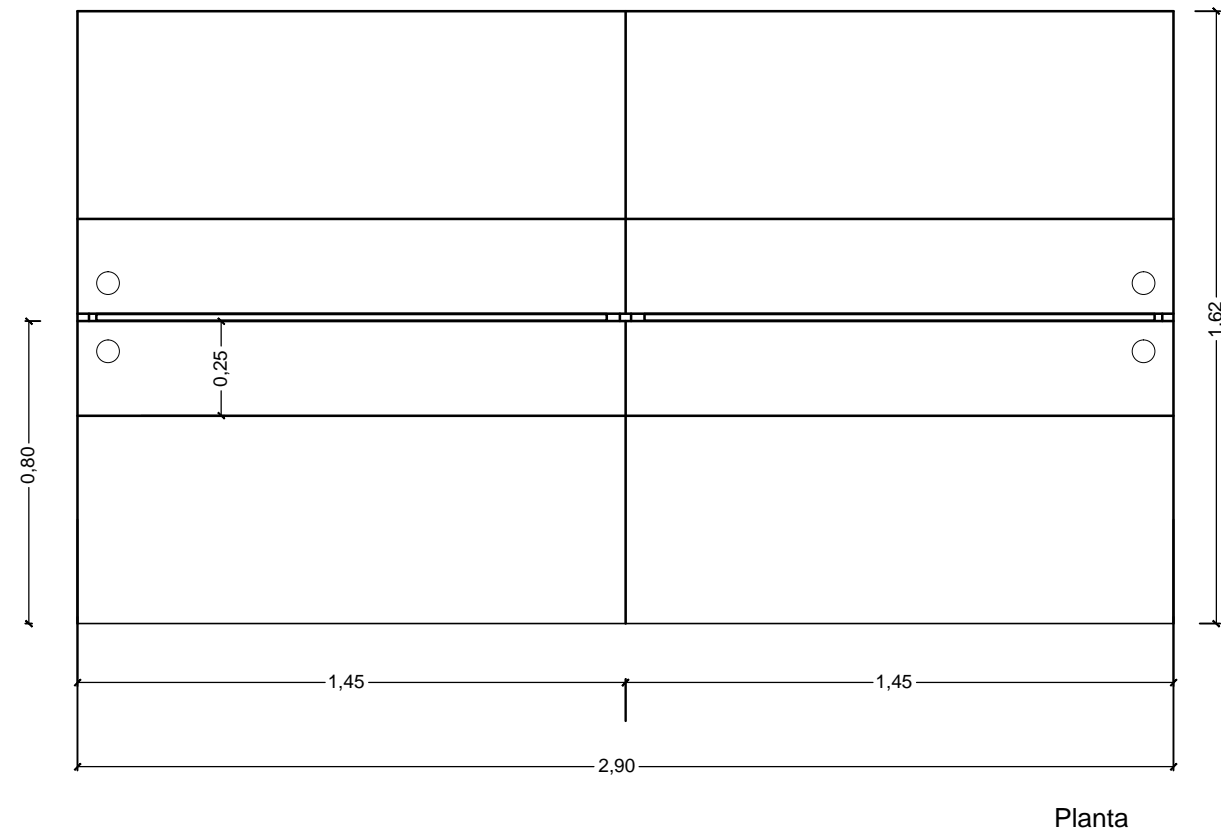
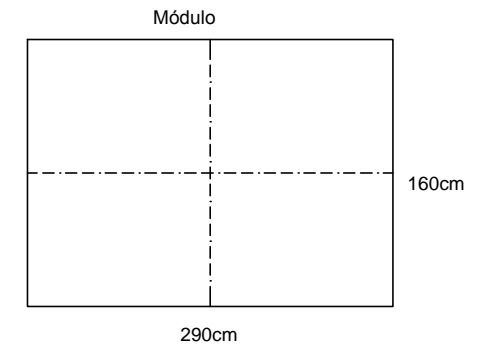
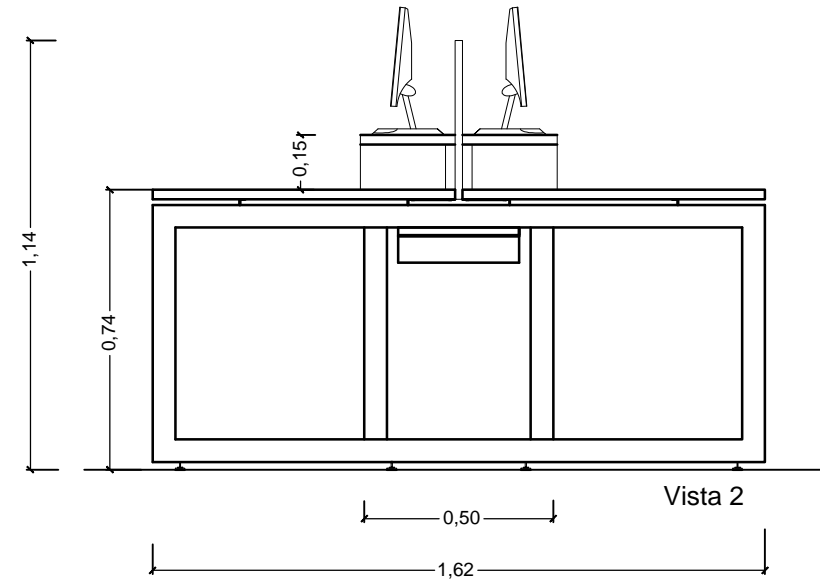
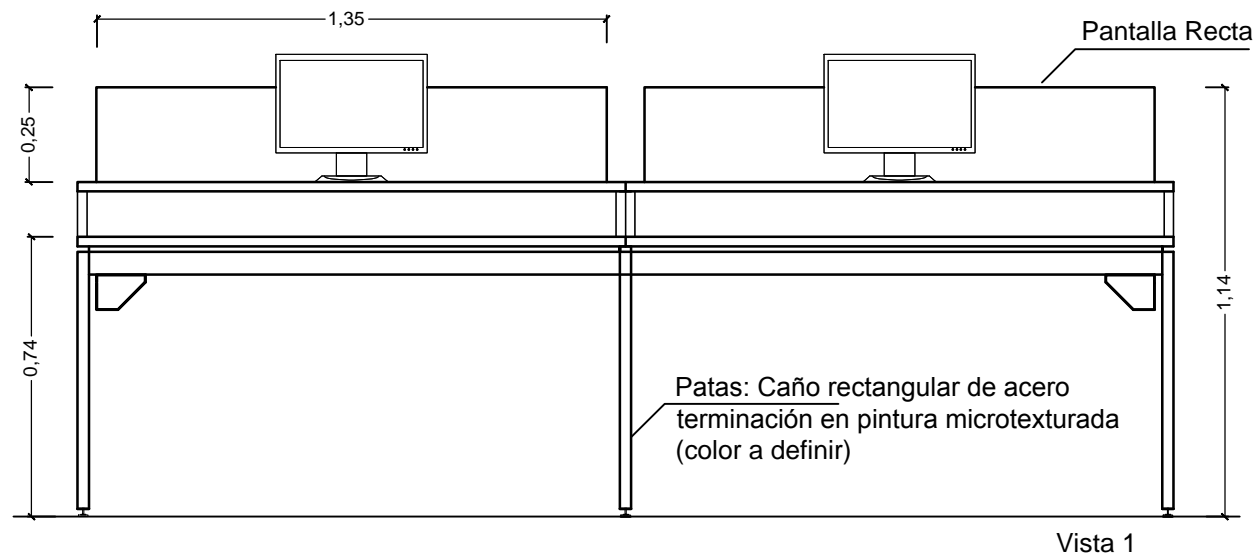

REFERENCIAS

Tapa	Mín. 25mm
Cantos	Filo ABS 2mm
Terminación	Melamina (Color a definir)
Alzada p/monitores	Si (Mín. 25mm)
Pantalla recta	Material y color a definir
Fondo	Si, en alzada p/monitor
Patas	Caño rectangular
Regatones	Si, c/reg. altura 0 a 15mm
Pase cable	Si (Ø60mm) Posición a def.
Bandeja pasacable	Si, c/caja p/toma, TE, datos
Caja tomacorrientes	Si, datos (1), TE (1), 220v (1), 220v estabilizada (1)
Vértebra pasacable	Si (Posición a definir)

CODIGO N°: PL-CAREM25C-397-B9900-r2

3 de 14

Esc.	TITULO :	Docum. Base:
-	Edificio de oficinas CAREM Detalle del Equipamiento Mobiliario	Reempl. a:
		PL-CAREM25C-397-r1.
A3	CONTRATISTA	Arch. Elect.:
		PL-CAREM25C-397-r2_a.dwg
		Código Externo:

FECHA DE VIGENCIA/FIN PREVISTO:

COPIA CONTROLADA	ESTADO DEL DOCUMENTO
Copia Controlada N°:	
Distribuyó:	
Recibió:	

Sólo es válido el documento en los sistemas de información CAREM o identificado como COPIA CONTROLADA. Los campos "Estado del Documento" y "Fin Previsto" verificados por sistema, deben ser identificados en las copias controladas.

INFORMACIÓN RESTRINGIDA - Este documento es propiedad de CNEA y se reserva todos los derechos legales sobre él. No está permitida la explotación, transferencia o liberación de ninguna información en el contenido, ni hacer reproducciones y entregarlas a terceros sin un acuerdo previo y escrito de CNEA.

TIPO E3

PUESTO LINEAL DE TRABAJO (3 Escritorios)

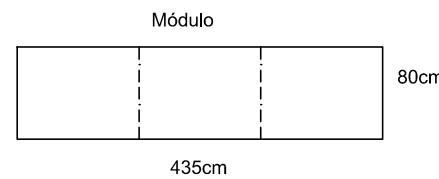
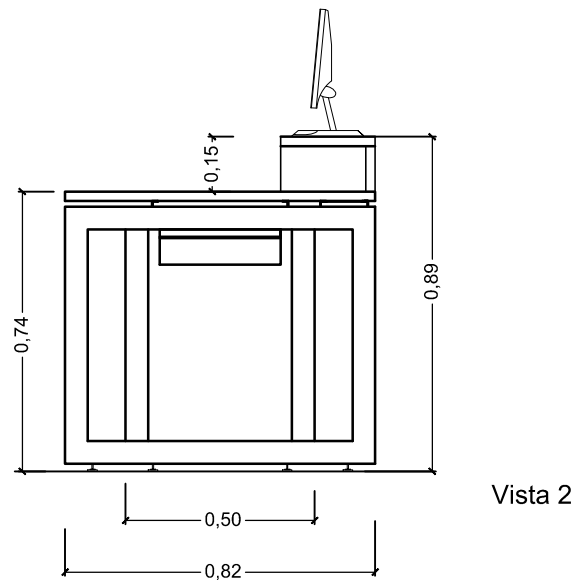
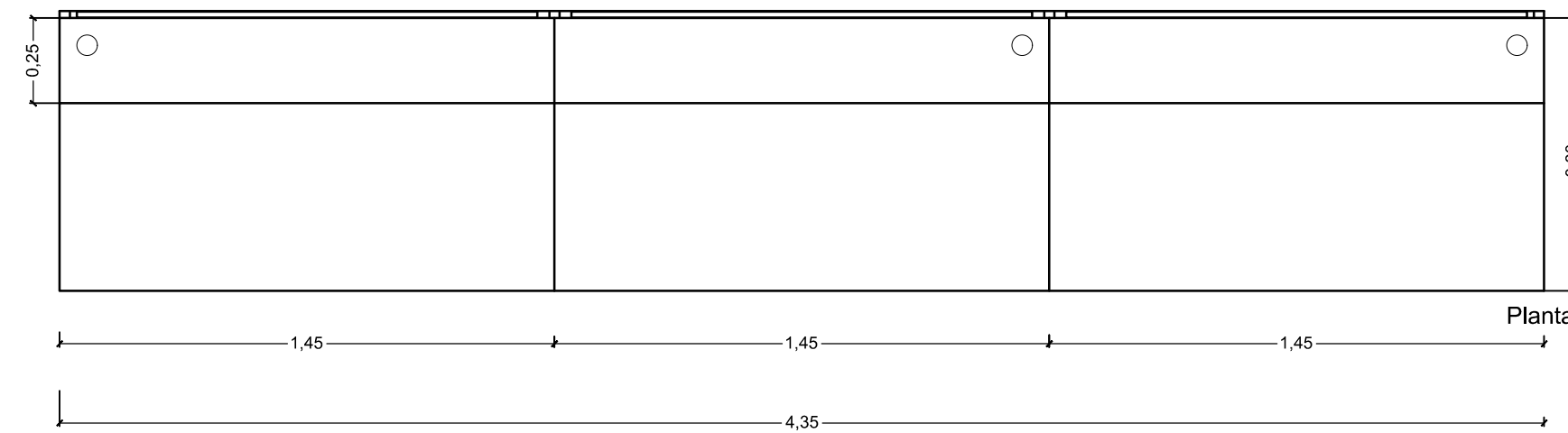
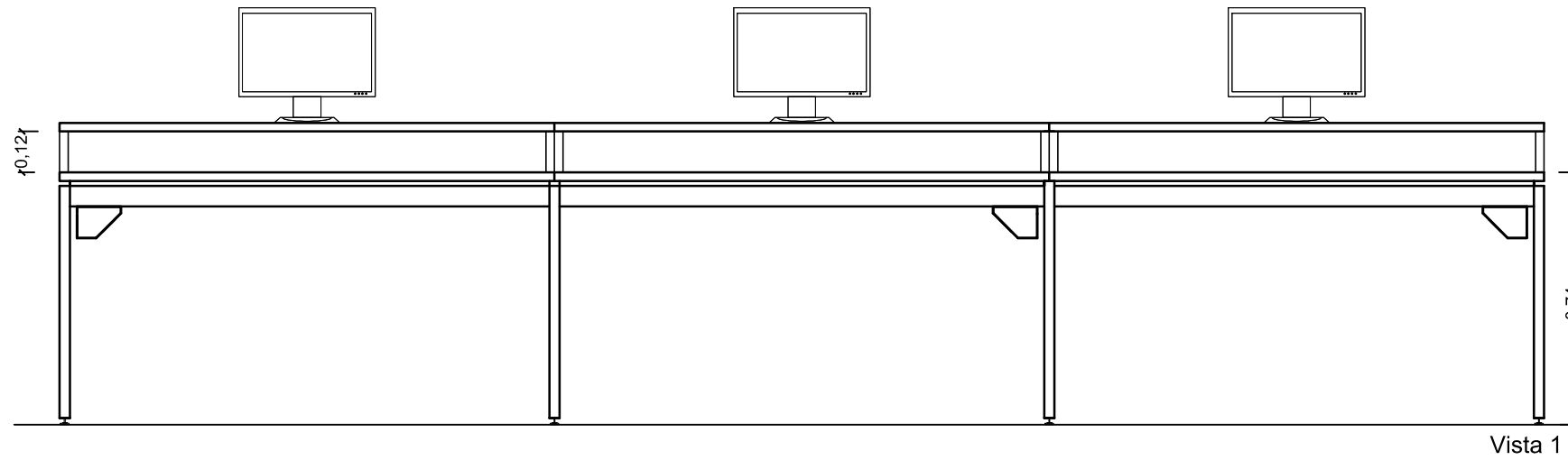

REFERENCIAS

Tapa	Mín. 25mm
Cantos	Filo ABS 2mm
Terminación	Melamina (Color a definir)
Alzada p/monitores	Si (Mín. 25mm)
Pantalla recta	-
Fondo	Si, en alzada p/monitor
Patatas	Caño rectangular
Regatones	Si, c/reg. altura 0 a 15mm
Pase cable	Si (Ø60mm) Posición a def.
Bandeja pasacable	Si, c/caja p/toma, TE, datos
Caja tomacorrientes	Si, datos (1), TE (1), 220v (1), 220v estabilizada (1)
Vértebra pasacable	Si (Posición a definir)

CODIGO N°: PL-CAREM25C-397-B9900-r2

4 de 14

Esc. -	TITULO : Edificio de oficinas CAREM Detalle del Equipamiento Mobiliario	Docum. Base:
		Reempl. a: PL-CAREM25C-397-r1.
A3	CONTRATISTA	Arch. Elect: PL-CAREM25C-397-r2_a.dwg
		Código Externa:

FECHA DE VIGENCIA/FIN PREVISTO:

COPIA CONTROLADA	ESTADO DEL DOCUMENTO
Copia Controlada N°:	
Distribuyó:	
Recibió:	

Sólo es válido el documento en los sistemas de información CAREM o identificado como COPIA CONTROLADA. Los campos "Estado del Documento" y "Fin Previsto" verificados por sistema, deben ser identificados en las copias controladas.

INFORMACIÓN RESTRINGIDA - Este documento es propiedad de CNEA y se reserva todos los derechos legales sobre él. No está permitida la explotación, transferencia o liberación de ninguna información en el contenido, ni hacer reproducciones y entregarlas a terceros sin un acuerdo previo y escrito de CNEA.

TIPO E4 PUESTO DE TRABAJO (Módulo 6 Escritorios)

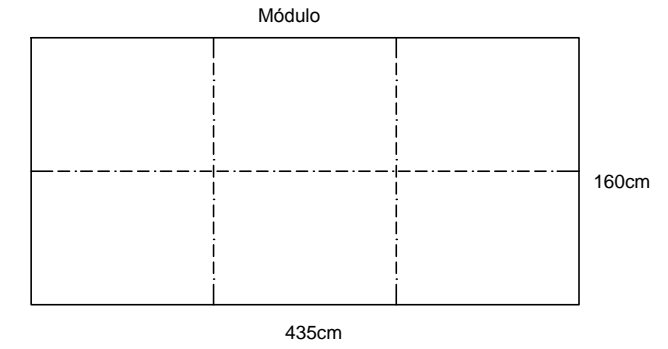
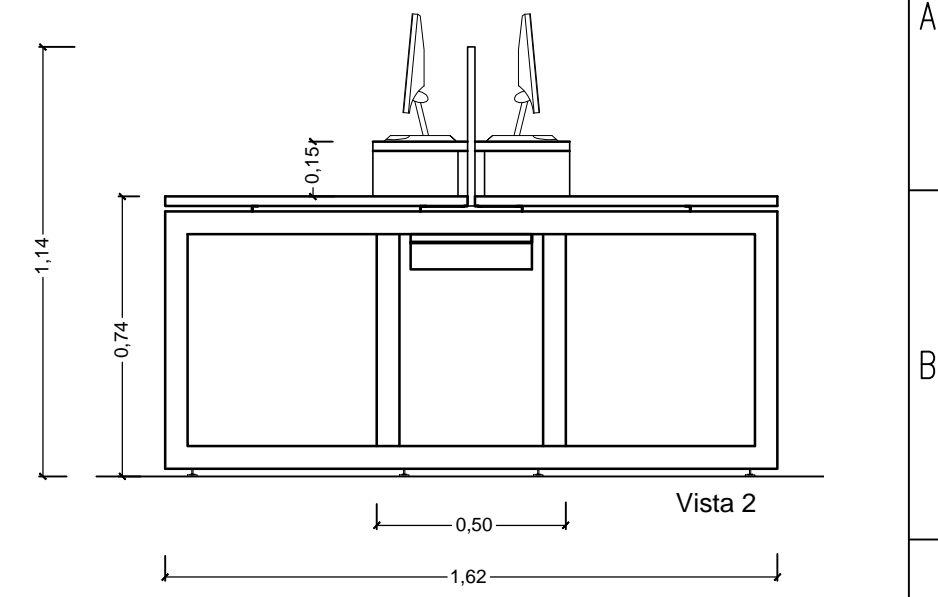
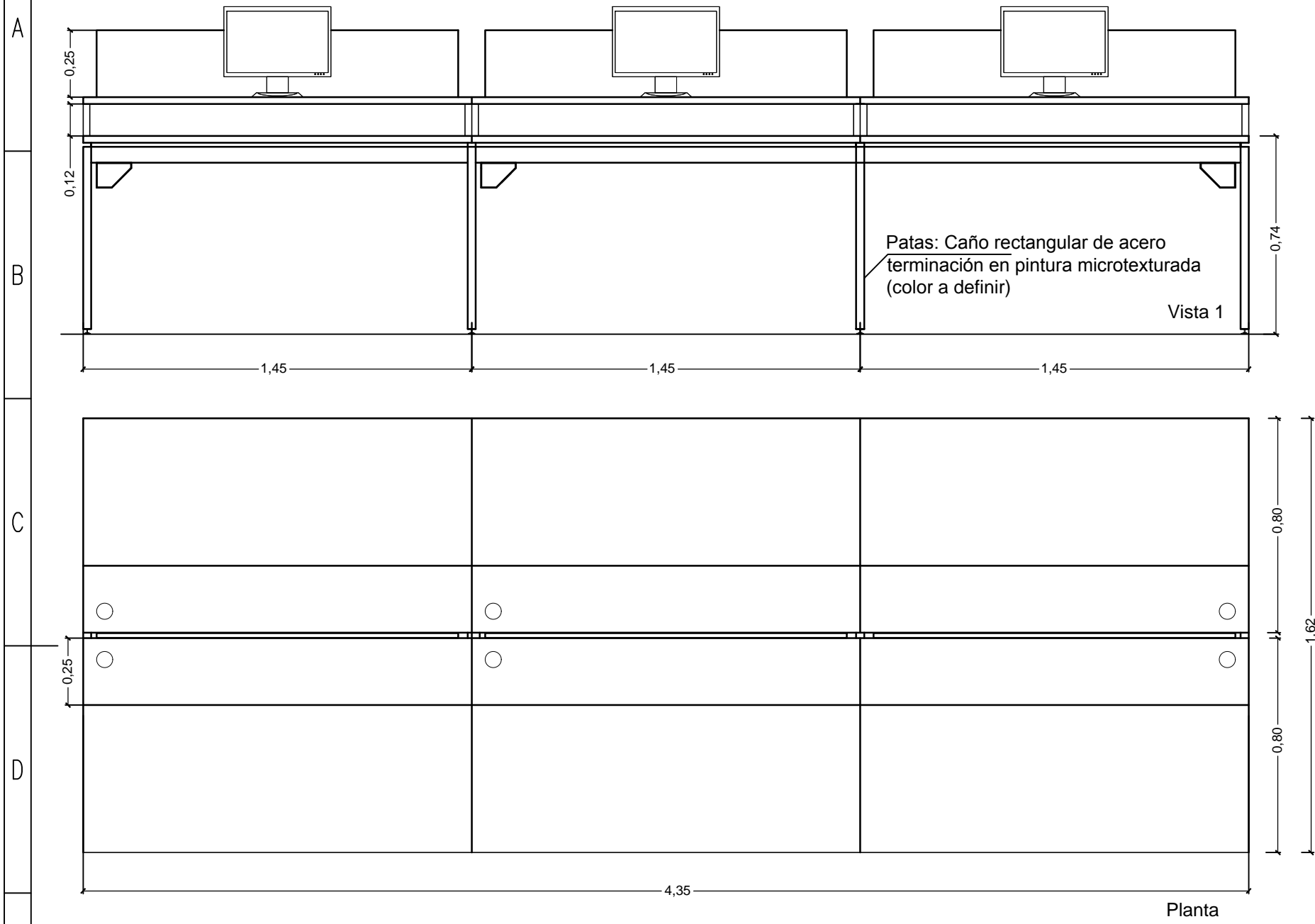

REFERENCIAS

Tapa	Mín. 25mm
Cantos	Filo ABS 2mm
Terminación	Melamina (Color a definir)
Alzada p/monitores	Si (Mín. 25mm)
Pantalla recta	Material y color a definir
Fondo	Si, en alzada p/monitor
Patatas	Caño rectangular
Regatones	Si, c/reg. altura 0 a 15mm
Pase cable	Si (Ø60mm) Posición a def.
Bandeja pasacable	Si, c/caja p/toma, TE, datos
Caja tomacorrientes	Si, datos (1), TE (1), 220v (1), 220v estabilizada (1)
Vértebra pasacable	Si (Posición a definir)

CODIGO N°: PL-CAREM25C-397-B9900-r2 5 de 14

Esc.	TITULO :	Docum. Base:
-	Edificio de oficinas CAREM Detalle del Equipamiento Mobiliario	Reempl. a:
⊕		PL-CAREM25C-397-r1.
A3	CONTRATISTA	Arch. Elect.:
		PL-CAREM25C-397-r2_a.dwg
		Código Externo:

FECHA DE VIGENCIA/FIN PREVISTO:

COPIA CONTROLADA	ESTADO DEL DOCUMENTO
Copia Controlada N°:	
Distribuyó:	
Recibió:	

Sólo es válido el documento en los sistemas de información CAREM o identificado como COPIA CONTROLADA. Los campos "Estado del Documento" y "Fin Previsto" verificados por sistema, deben ser identificados en las copias controladas.

INFORMACIÓN RESTRINGIDA - Este documento es propiedad de CNEA y se reserva todos los derechos legales sobre él. No está permitida la explotación, transferencia o liberación de ninguna información en el contenido, ni hacer reproducciones y entregarlas a terceros sin un acuerdo previo y escrito de CNEA.

TIPO E6

ESCRITORIO GERENCIAL (Incluye muebles complementarios inferior y superior)

TIPO E6

DETALLE ESTRUCTURA ESCRITORIO GERENCIAL

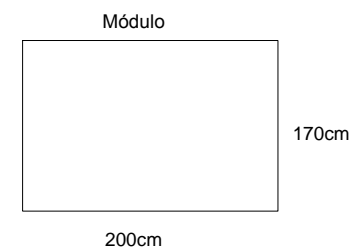
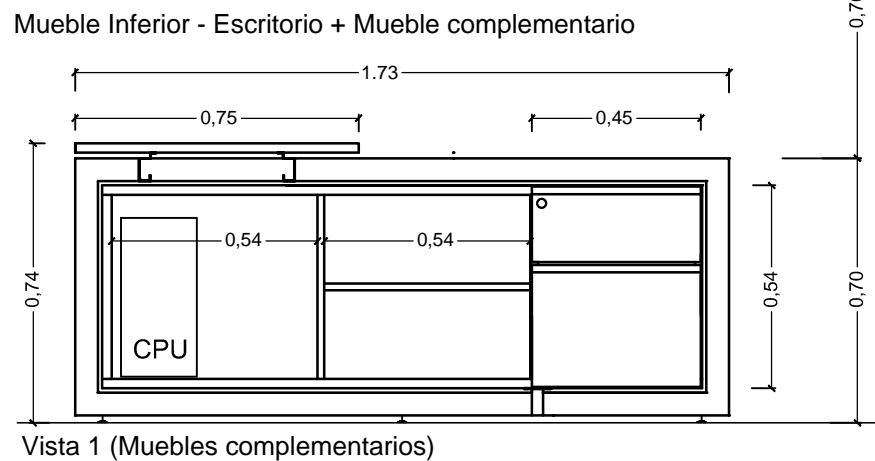
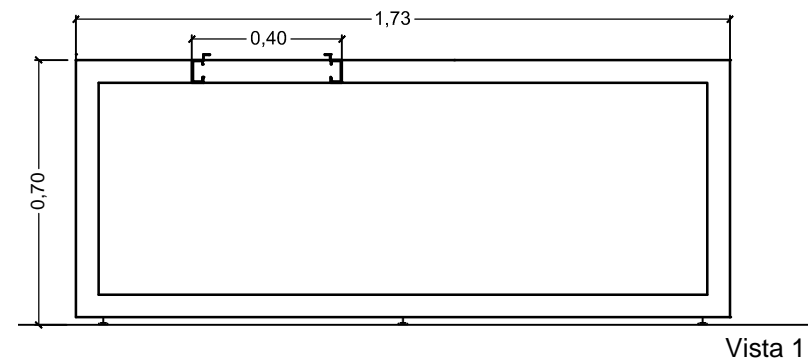
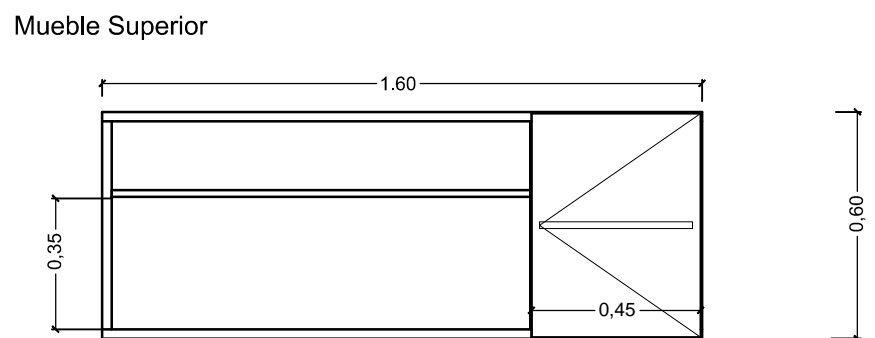
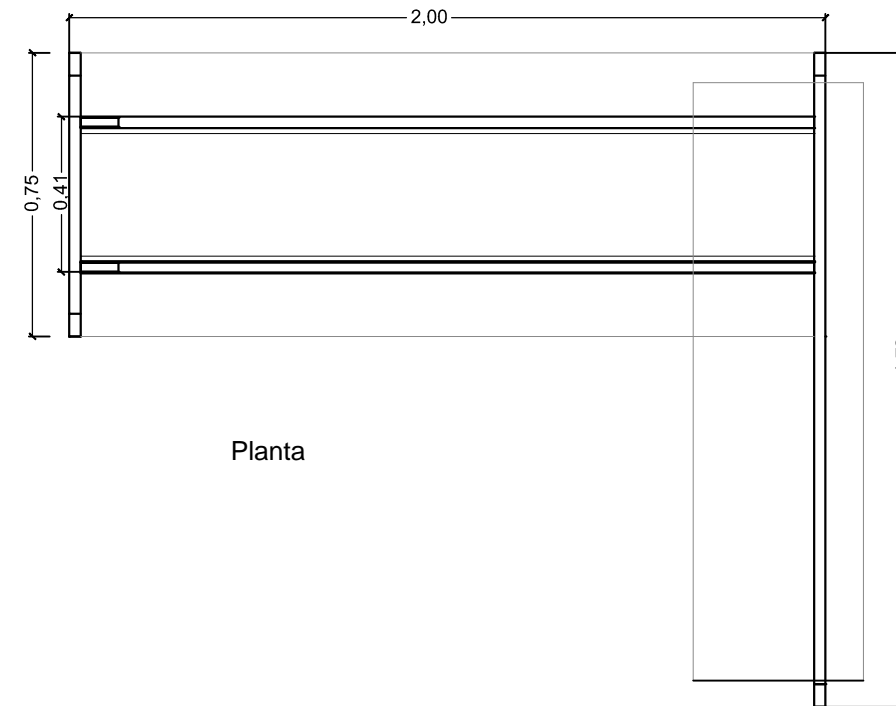
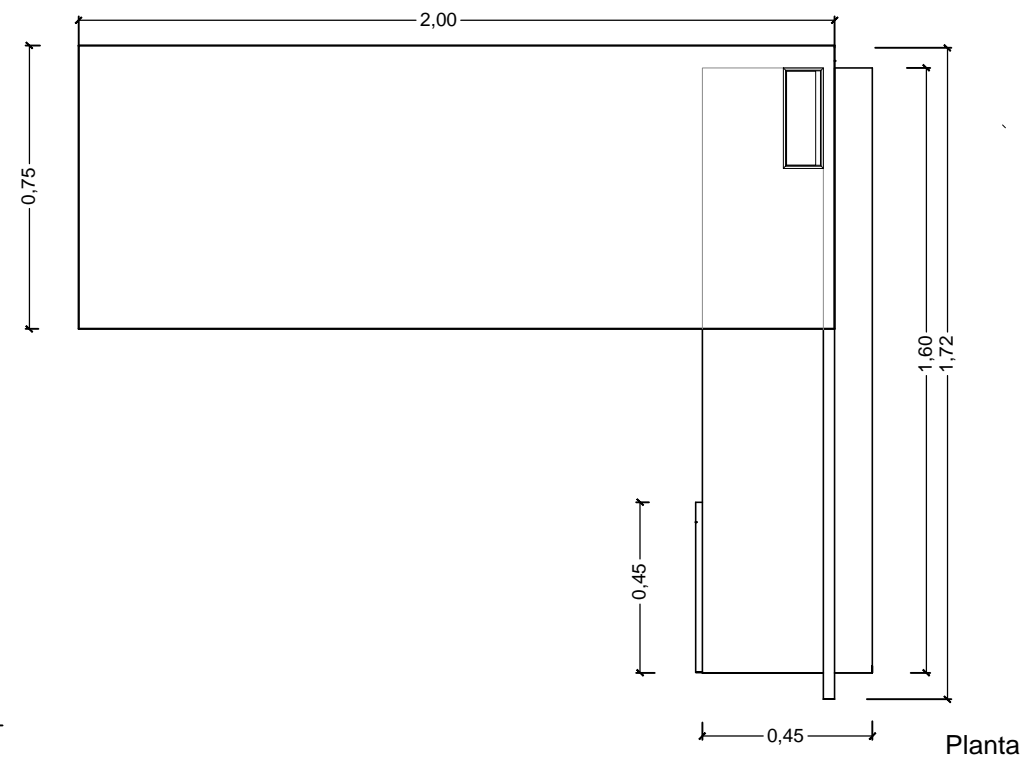

REFERENCIAS

Tapa	Mín. 25mm
Cantos	Filo ABS 2mm
Terminación	Melamina (Color a definir)
Alzada p/monitores	No
Pantalla recta	-
Fondo	Si, en muebles complem.
Patas	Caño rectangular
Regatones	Si,c/reg. altura 0 a 15mm
Pasacable aluminio anod.	Si, posición a definir
Bandeja pasacable	Si,c/caja p/toma,TE,datos
Caja tomacorrientes	Si,datos (1), TE (1), 220v (1), 220v estabilizada (1)
Vértebra pasacable	Si (Posición a definir)

CODIGO N°: PL-CAREM25C-397-B9900-r2 6 de 14

Esc.	TITULO :	Docum. Base:
-	Edificio de oficinas CAREM Detalle del Equipamiento Mobiliario	Reempl. a:
		PL-CAREM25C-397-r1.
A3	CONTRATISTA	Arch. Elect.:
		PL-CAREM25C-397-r2_a.dwg
		Código Externo:

FECHA DE VIGENCIA/FIN PREVISTO:

COPIA CONTROLADA	ESTADO DEL DOCUMENTO
Copia Controlada N°:	
Distribuyó:	
Recibió:	

Sólo es válido el documento en los sistemas de información CAREM o identificado como COPIA CONTROLADA. Los campos "Estado del Documento" y "Fin Previsto" verificados por sistema, deben ser identificados en las copias controladas.

INFORMACIÓN RESTRINGIDA - Este documento es propiedad de CNEA y se reserva todos los derechos legales sobre él. No está permitida la explotación, transferencia o liberación de ninguna información en el contenido, ni hacer reproducciones y entregarlas a terceros sin un acuerdo previo y escrito de CNEA.

TIPO E7 PUESTO LINEAL DE TRABAJO (2 Escritorios)

2

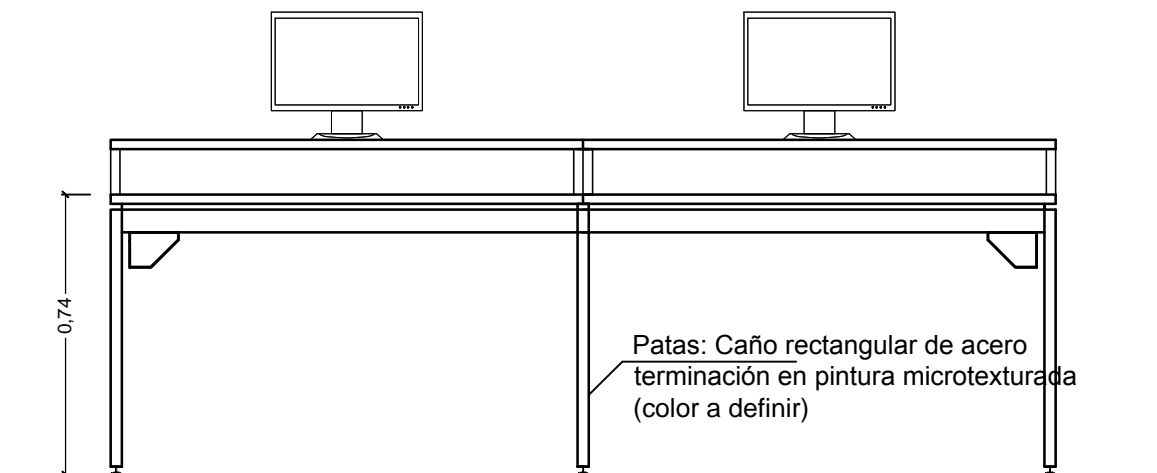

Vista 1

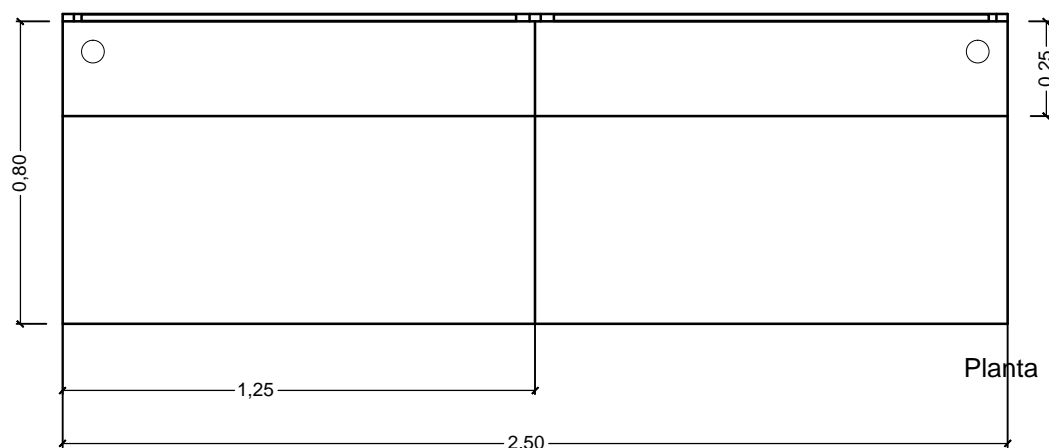

Planta

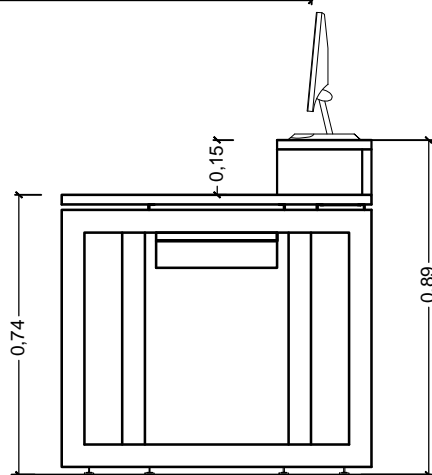

Vista 2

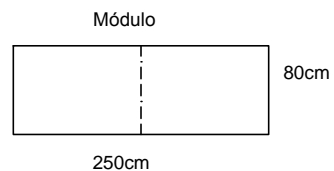

REFERENCIAS

Tapa	Mín. 25mm
Cantos	Filo ABS 2mm
Terminación	Melamina (Color a definir)
Alzada p/monitores	Si (Mín. 25mm)
Pantalla recta	-
Fondo	Si, en alzada p/monitor
Patas	Caño rectangular
Regatones	Si, c/reg. altura 0 a 15mm
Pase cable	Si (Ø60mm) Posición a def.
Bandeja pasacable	Si, c/caja p/toma, TE, datos
Caja tomacorrientes	Si, datos (1), TE (1), 220v (1), 220v estabilizada (1)
Vértebra pasacable	Si (Posición a definir)

CODIGO N°: PL-CAREM25C-397-B9900-r2

7 de 14

Esc.
-

TITULO :
Edificio de oficinas CAREM
Detalle del Equipamiento Mobiliario

Docum.
Base:
Reempl.
a: PL-CAREM25C-397-r1.
Arch.
Elect: PL-CAREM25C-397-r2_a.dwg

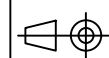

A3

CONTRATISTA

Código
Externa:

FECHA DE VIGENCIA/FIN PREVISTO:

COPIA CONTROLADA

ESTADO DEL DOCUMENTO

Copia Controlada N°:

Distribuyó:

Recibió:

Sólo es válido el documento en los sistemas de información CAREM o identificado como COPIA CONTROLADA. Los campos "Estado del Documento" y "Fin Previsto" verificados por sistema, deben ser identificados en las copias controladas.

INFORMACIÓN RESTRINGIDA - Este documento es propiedad de CNEA y se reserva todos los derechos legales sobre él. No está permitida la explotación, transferencia o liberación de ninguna información en el contenido, ni hacer reproducciones y entregarlas a terceros sin un acuerdo previo y escrito de CNEA.

TIPO C1
CAJONERA IZQ. (Complemento de escritorios)

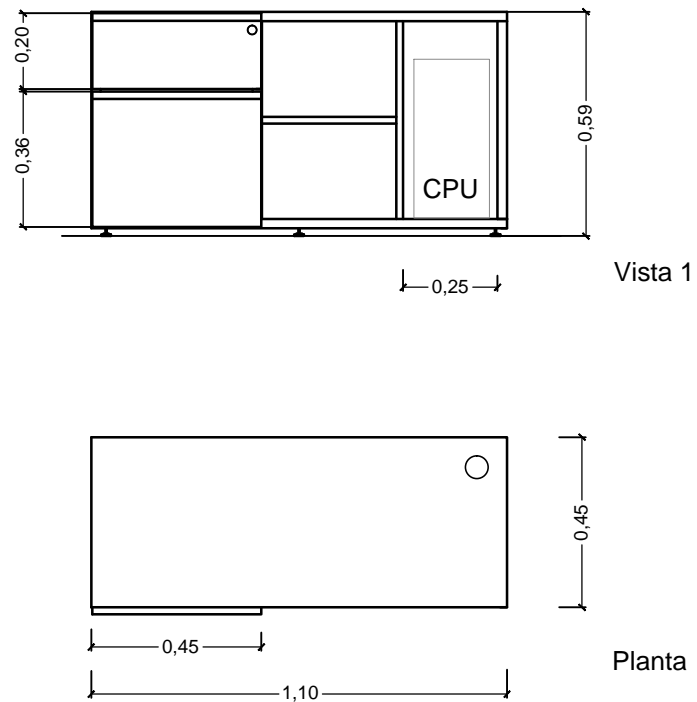

TIPO C2
CAJONERA DER. (Complemento de escritorios)

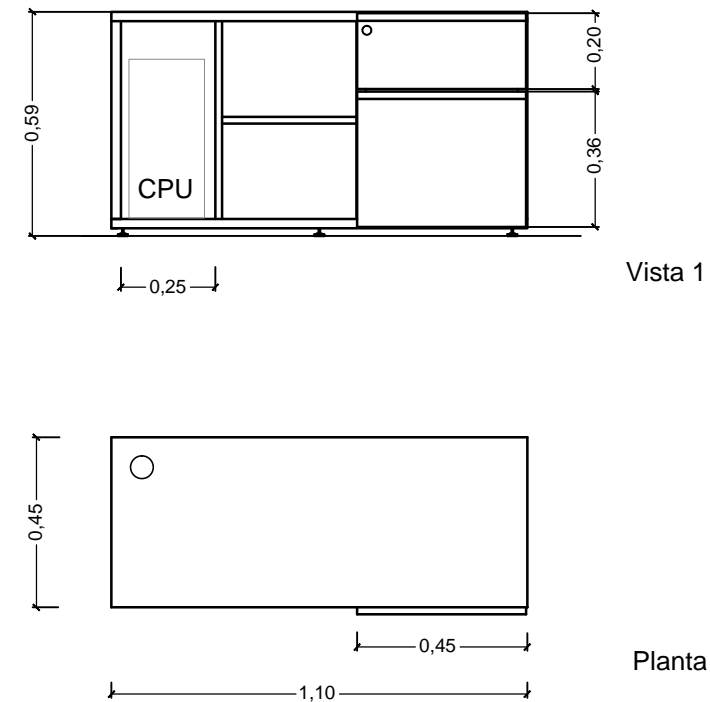

REFERENCIAS

Tapa	Mín. 25mm
Cantos	Filo ABS 2mm
Terminación	Melamina (Color a definir)
Terminación (frente cajones)	Melamina tipo faplac (Color a definir)
Fondo	Si
Cajones	Si, 2 (Fichero con piso) Corredera metálica
Cerradura	Cierre colectivo
Estante	Si (1), mín. 18mm
Regatones	Si,c/reg. altura 0 a 15mm
Pase cable	Si (Ø60mm) Posición a def.
Tiradores	Embutidos (ancho cajón)

CODIGO N°: PL-CAREM25C-397-B9900-r2

8 de 14

Esc. -	TITULO : Edificio de oficinas CAREM Detalle del Equipamiento Mobiliario	Docum. Base: Reempl. a: PL-CAREM25C-397-r1.
		Arch: Elect: PL-CAREM25C-397-r2_a.dwg
A3	CONTRATISTA	Código Externa:

FECHA DE VIGENCIA/FIN PREVISTO:

COPIA CONTROLADA	ESTADO DEL DOCUMENTO
Copia Controlada N°:	Sólo es válido el documento en los sistemas de información CAREM o identificado como COPIA CONTROLADA. Los campos "Estado del Documento" y "Fin Previsto" verificados por sistema, deben ser identificados en las copias controladas.
Distribuyó:	
Recibió:	

INFORMACIÓN RESTRINGIDA - Este documento es propiedad de CNEA y se reserva todos los derechos legales sobre él. No está permitida la explotación, transferencia o liberación de ninguna información en el contenido, ni hacer reproducciones y entregarlas a terceros sin un acuerdo previo y escrito de CNEA.

TIPO C3

CAJONERA IZQ. (Complemento de escritorios)

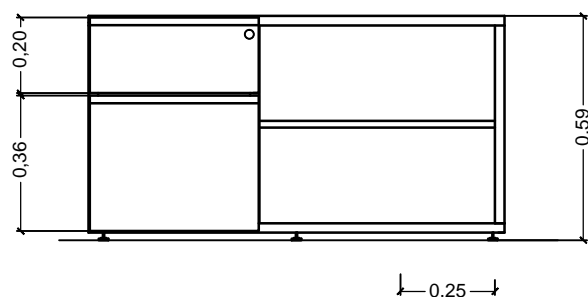

Vista 1

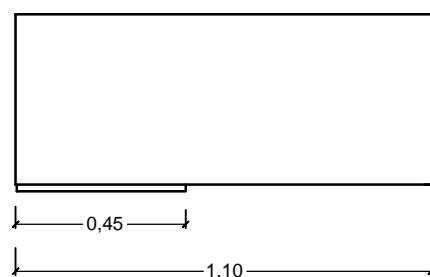

Planta

TIPO C4

CAJONERA DER. (Complemento de escritorios)

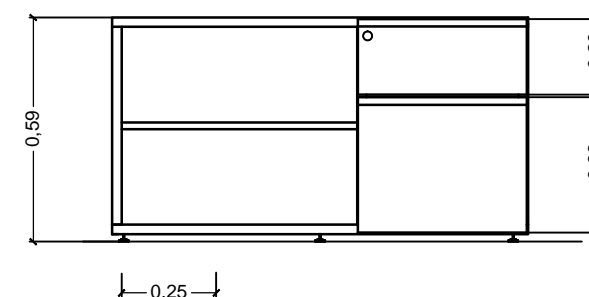

Vista 1

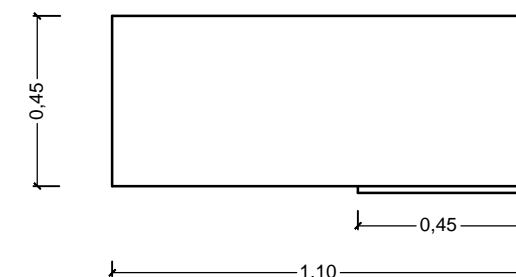

Planta

REFERENCIAS

Tapa	Mín. 25mm
Cantos	Filo ABS 2mm
Terminación	Melamina (Color a definir)
Terminación (frente cajones)	Melamina tipo faplac (Color a definir)
Fondo	Si
Cajones	Si, 2 (Fichero con piso) Corredera metálica
Cerradura	Cierre colectivo
Estante	Si (1), mín. 18mm
Regatones	Si, c/reg. altura 0 a 15mm
Pase cable	Si (Ø60mm) Posición a def.
Tiradores	Embutidos (ancho cajón)

CODIGO N°: PL-CAREM25C-397-B9900-r2

9 de 14

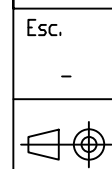

Esc. -
TITULO :
Edificio de oficinas CAREM
Detalle del Equipamiento Mobiliario

Docum. Base:
Reempl. a: PL-CAREM25C-397-r1.
Arch. Elect.: PL-CAREM25C-397-r2_a.dwg
Código Externo:

A3

CONTRATISTA

FECHA DE VIGENCIA/FIN PREVISTO:

COPIA CONTROLADA
Copia Controlada N°:
Distribuyó:
Recibió:

ESTADO DEL DOCUMENTO
Sólo es válido el documento en los sistemas de información CAREM o identificado como COPIA CONTROLADA. Los campos "Estado del Documento" y "Fin Previsto" verificados por sistema, deben ser identificados en las copias controladas.

INFORMACIÓN RESTRINGIDA - Este documento es propiedad de CNEA y se reserva todos los derechos legales sobre él. No está permitida la explotación, transferencia o liberación de ninguna información en el contenido, ni hacer reproducciones y entregarlas a terceros sin un acuerdo previo y escrito de CNEA.

TIPO A5
Alacenas Archivo

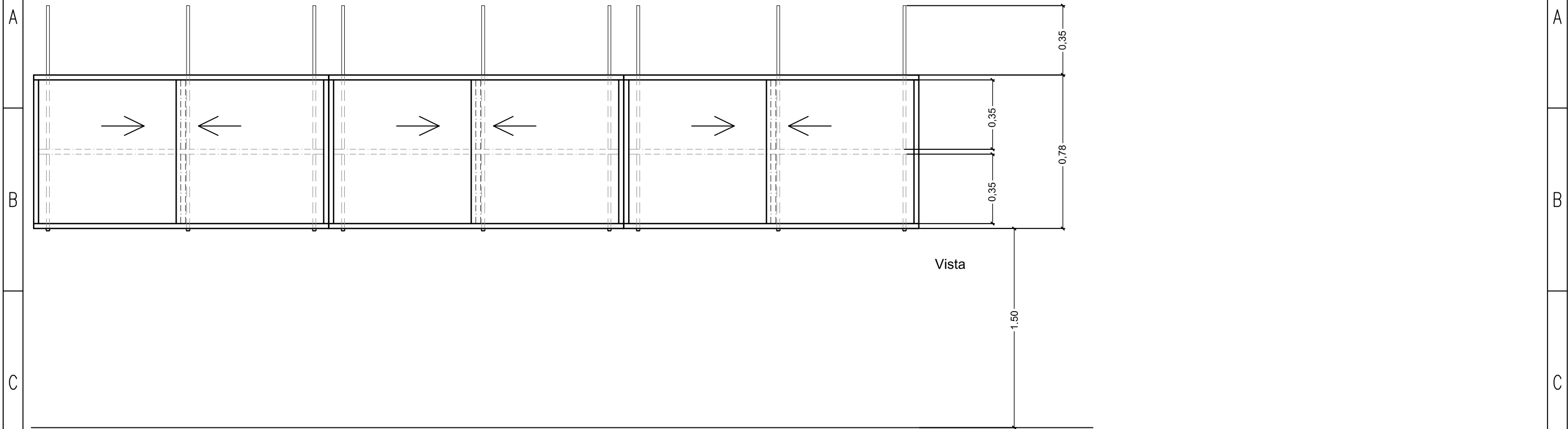

REFERENCIAS

Tapa	Mín. 25mm
Cantos	Filo ABS 2mm
Terminación (frente puertas)	Melamina tipo faplac (Color a definir)
Fondo	Si
Puertas corredizas	Mín. 18mm
Cerradura	Cierre colectivo
Estante	Si (1), mín. 25mm
Tiradores	Embutidos

REFERENCIAS

Varilla	1/2" x 1150 mm zincada
Tuerca	1/2" zincada
Arandela	zincada 60mm x 60mm
Broca	anclaje zincado de impacto con rosca interna 1/2" tipo fisher EA N o similar .

CODIGO N°: PL-CAREM25C-397-B9900-r2

10 de 14

Esc. -	TITULO : Edificio de oficinas CAREM Detalle del Equipamiento Mobiliario	Docum. Base: Reempl. a: PL-CAREM25C-397-r1. Arch. Elect.: PL-CAREM25C-397-r2_a.dwg Código Externa:
A3	CONTRATISTA	

FECHA DE VIGENCIA/FIN PREVISTO:	
COPIA CONTROLADA	ESTADO DEL DOCUMENTO
Copia Controlada N°:	
Distribuyó:	
Recibió:	
<small>Sólo es válido el documento en los sistemas de información CAREM o identificado como COPIA CONTROLADA. Los campos "Estado del Documento" y "Fin Previsto" verificados por sistema, deben ser identificados en las copias controladas.</small>	

INFORMACIÓN RESTRINGIDA - Este documento es propiedad de CNEA y se reserva todos los derechos legales sobre él. No está permitida la explotación, transferencia o liberación de ninguna información en el contenido, ni hacer reproducciones y entregarlas a terceros sin un acuerdo previo y escrito de CNEA.

TIPO A7 MUEBLE VIDEO CONFERENCIA

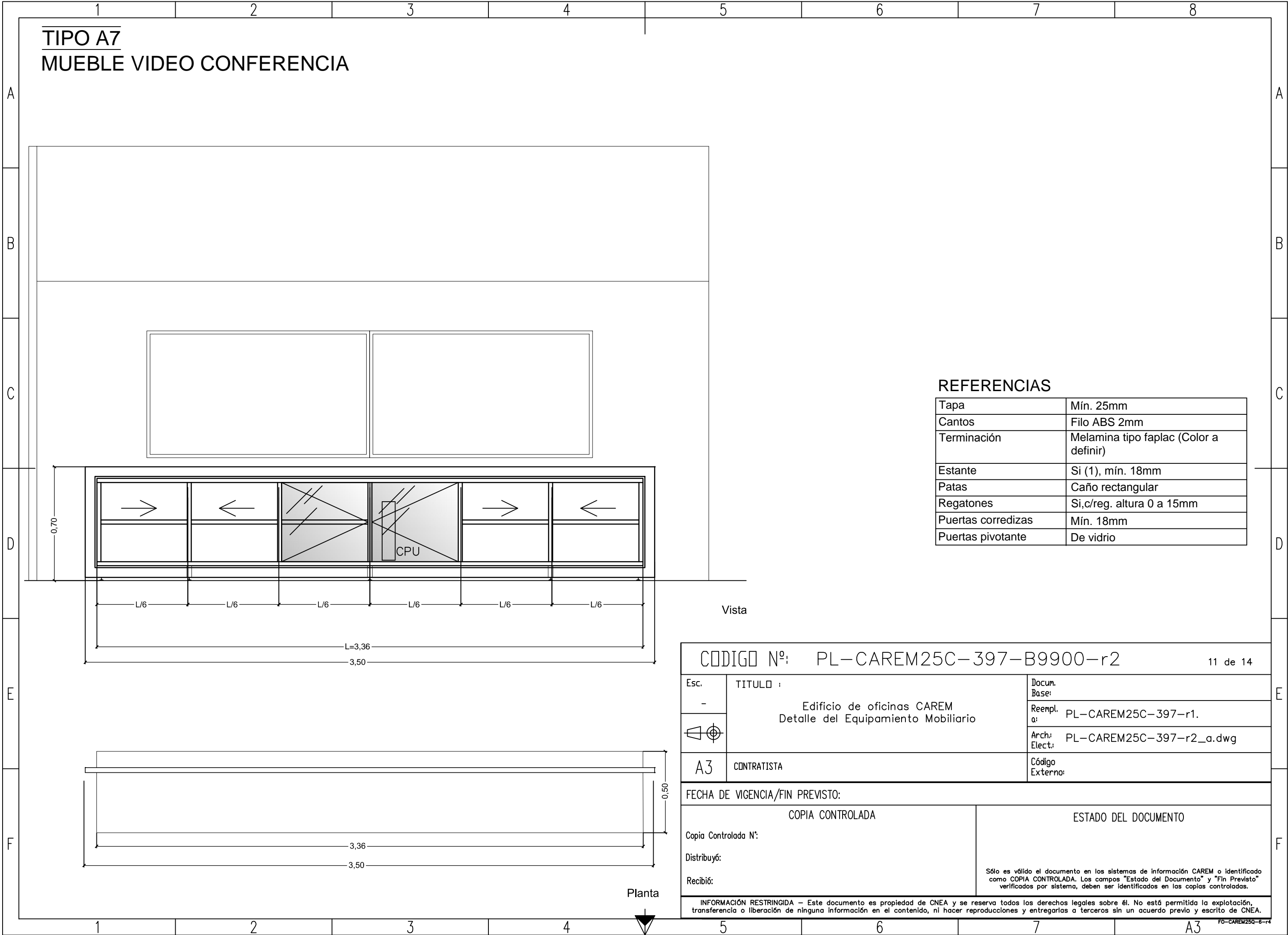

REFERENCIAS

Tapa	Mín. 25mm
Cantos	Filo ABS 2mm
Terminación	Melamina tipo faplac (Color a definir)
Estante	Si (1), mín. 18mm
Patas	Caño rectangular
Regatones	Si,c/reg. altura 0 a 15mm
Puertas corredizas	Mín. 18mm
Puertas pivotante	De vidrio

Vista

CODIGO N°: PL-CAREM25C-397-B9900-r2

11 de 14

Esc. -	TITULO : Edificio de oficinas CAREM Detalle del Equipamiento Mobiliario	Docum. Base: Reempl. a: PL-CAREM25C-397-r1.
		Arch: Elect: PL-CAREM25C-397-r2_a.dwg
A3	CONTRATISTA	Código Externa:

FECHA DE VIGENCIA/FIN PREVISTO:

COPIA CONTROLADA	ESTADO DEL DOCUMENTO
Copia Controlada N°:	
Distribuyó:	
Recibió:	

Sólo es válido el documento en los sistemas de información CAREM o identificado como COPIA CONTROLADA. Los campos "Estado del Documento" y "Fin Previsto" verificados por sistema, deben ser identificados en las copias controladas.

INFORMACIÓN RESTRINGIDA - Este documento es propiedad de CNEA y se reserva todos los derechos legales sobre él. No está permitida la explotación, transferencia o liberación de ninguna información en el contenido, ni hacer reproducciones y entregarlas a terceros sin un acuerdo previo y escrito de CNEA.

TIPO A9 MUEBLE VIDEO CONFERENCIA

A
B
C
D
E
F

A
B
C
D
E
F

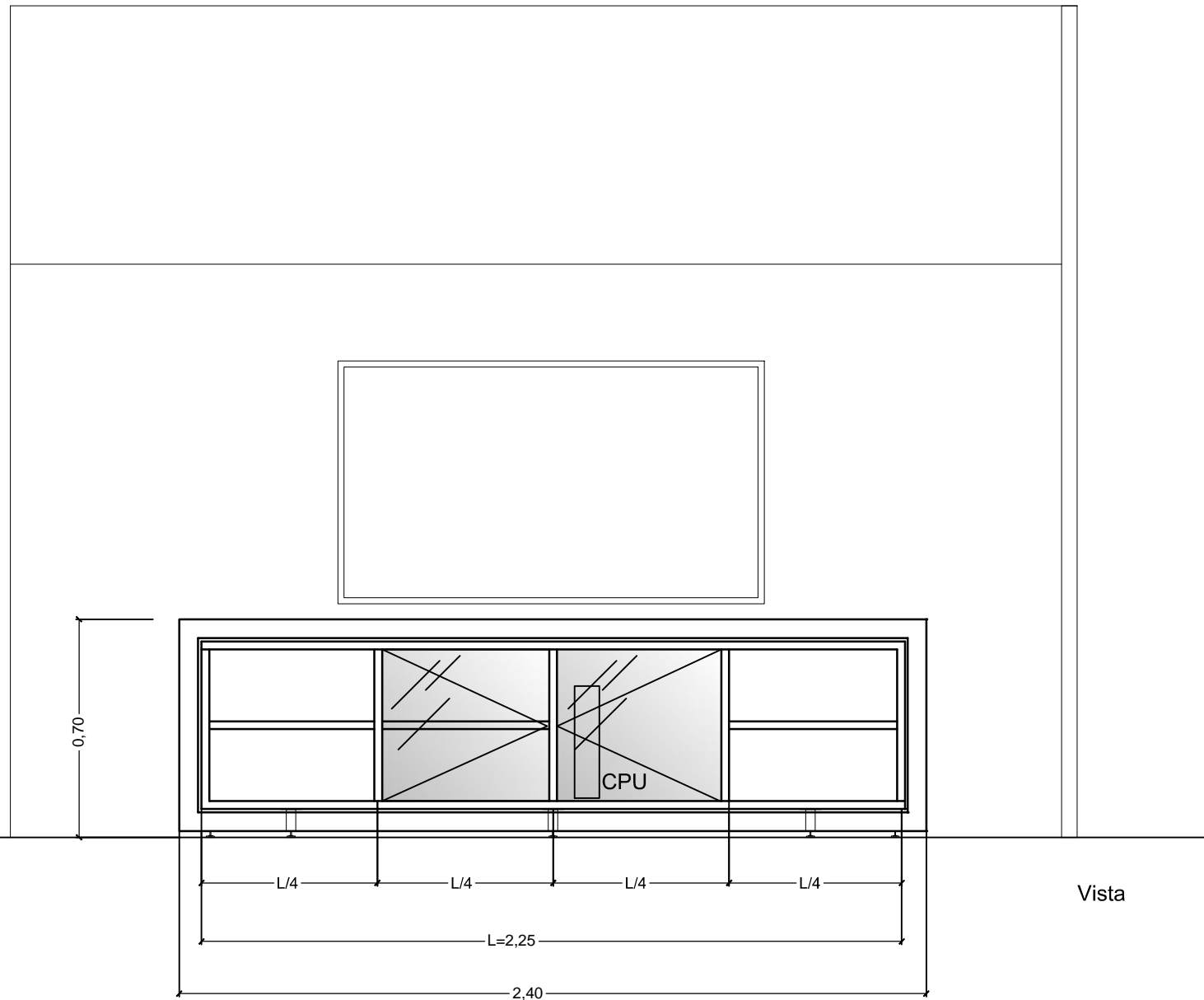

Vista

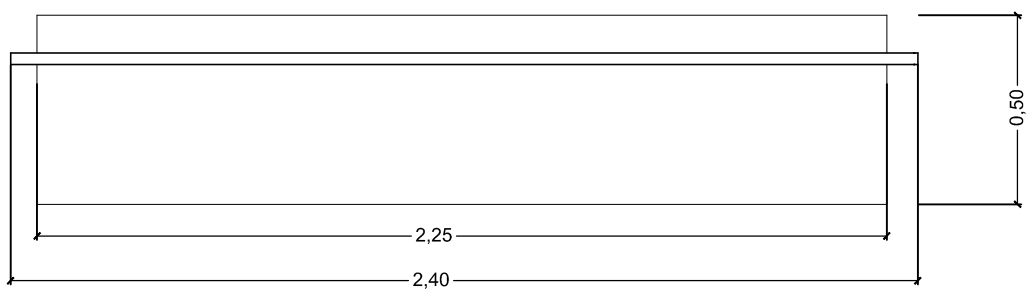

Planta

REFERENCIAS

Tapa	Mín. 25mm
Cantos	Filo ABS 2mm
Terminación	Melamina tipo faplac (Color a definir)
Estante	Si (1), mín. 18mm
Patas	Caño rectangular
Regatones	Si,c/reg. altura 0 a 15mm
Puertas corredizas	Mín. 18mm
Puertas pivotante	De vidrio

CODIGO N°: PL-CAREM25C-397-B9900-r2

12 de 14

Esc. -	TITULO : Edificio de oficinas CAREM Detalle del Equipamiento Mobiliario	Docum. Base: Reempl. a: PL-CAREM25C-397-r1.
		Arch: Elect: PL-CAREM25C-397-r2_a.dwg
A3	CONTRATISTA	Código Externa:

FECHA DE VIGENCIA/FIN PREVISTO:	
COPIA CONTROLADA	ESTADO DEL DOCUMENTO
Copia Controlada N°:	
Distribuyó:	
Recibió:	
<small>Sólo es válido el documento en los sistemas de información CAREM o identificado como COPIA CONTROLADA. Los campos "Estado del Documento" y "Fin Previsto" verificados por sistema, deben ser identificados en las copias controladas.</small>	

INFORMACIÓN RESTRINGIDA - Este documento es propiedad de CNEA y se reserva todos los derechos legales sobre él. No está permitida la explotación, transferencia o liberación de ninguna información en el contenido, ni hacer reproducciones y entregarlas a terceros sin un acuerdo previo y escrito de CNEA.

TIPO M4
MESA PARA IMPRESORA 1

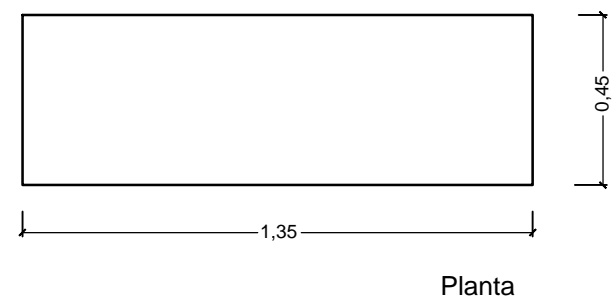
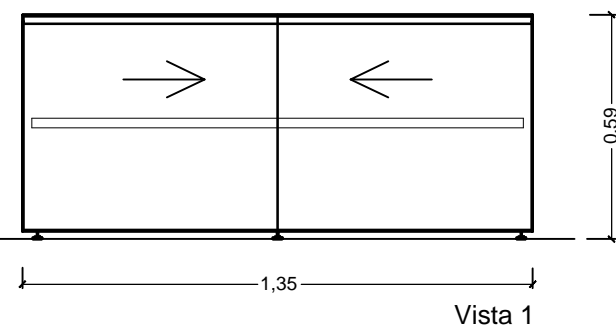

TIPO M5
MESA PARA IMPRESORA 2

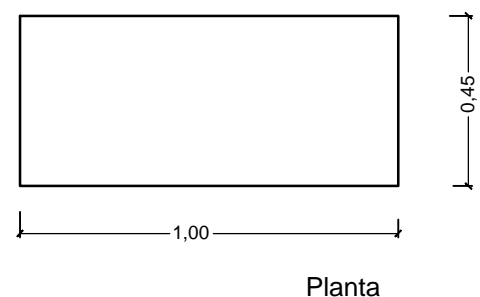
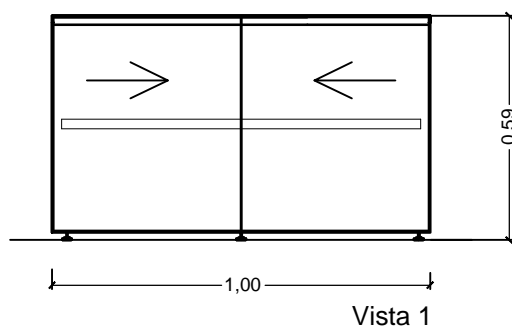

TIPO M11
MESA PARA TELÉFONO

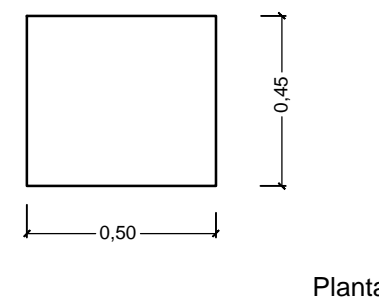
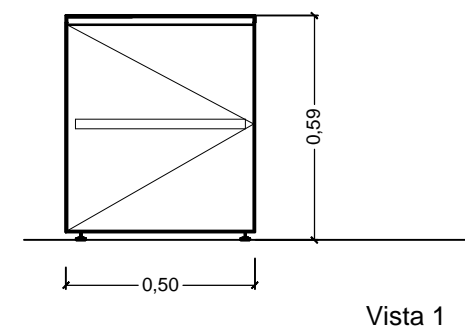

REFERENCIAS

Tapa	Mín. 25mm
Cantos	Filo ABS 2mm
Terminación	Melamina (Color a definir)
Terminación (frente puertas)	Melamina tipo faplac (Color a definir)
Fondo	Si
Puertas corredizas	Mín. 18mm
Cerradura	Cierre colectivo
Estante	Si (2), mín. 25mm
Regatones	Si,c/reg. altura 0 a 15mm
Tiradores	Embutidos (ancho cajón)

CODIGO N°: PL-CAREM25C-397-B9900-r2		13 de 14
Esc. -	TITULO : Edificio de oficinas CAREM Detalle del Equipamiento Mobiliario	Docum. Base: PL-CAREM25C-397-r1.
		Arch: PL-CAREM25C-397-r2_a.dwg
A3	CONTRATISTA	Código Externo:
FECHA DE VIGENCIA/FIN PREVISTO:		
COPIA CONTROLADA		ESTADO DEL DOCUMENTO
Copia Controlada N°:		
Distribuyó:		
Recibió:		
Sólo es válido el documento en los sistemas de información CAREM o identificado como COPIA CONTROLADA. Los campos "Estado del Documento" y "Fin Previsto" verificados por sistema, deben ser identificados en las copias controladas.		

INFORMACIÓN RESTRINGIDA - Este documento es propiedad de CNEA y se reserva todos los derechos legales sobre él. No está permitida la explotación, transferencia o liberación de ninguna información en el contenido, ni hacer reproducciones y entregarlas a terceros sin un acuerdo previo y escrito de CNEA.

TIPO M10
Mesa Comedor

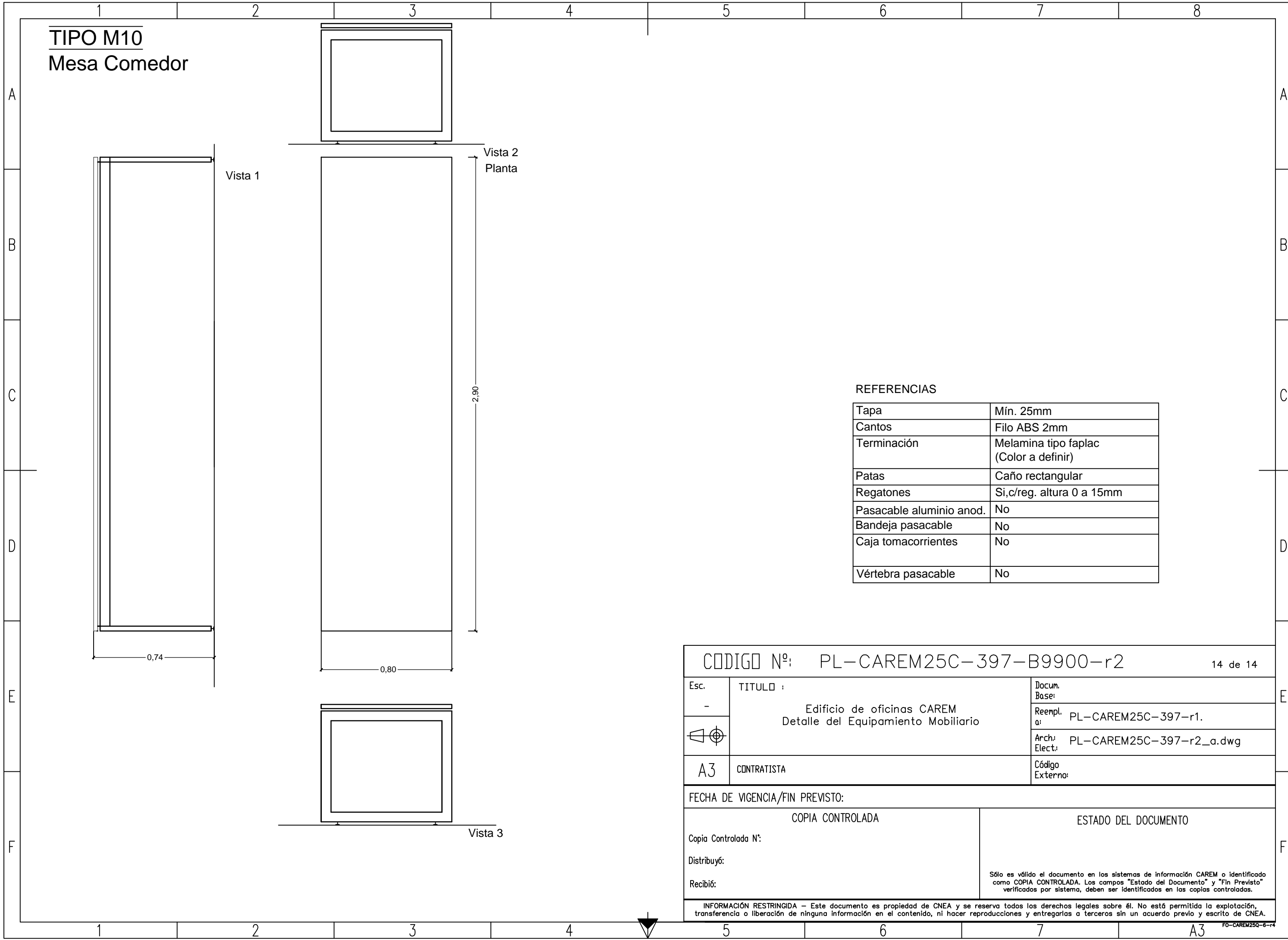

REFERENCIAS

Tapa	Mín. 25mm
Cantos	Filo ABS 2mm
Terminación	Melamina tipo faplac (Color a definir)
Patas	Caño rectangular
Regatones	Si,c/reg. altura 0 a 15mm
Pasacable aluminio anod.	No
Bandeja pasacable	No
Caja tomacorrientes	No
Vértebra pasacable	No

CODIGO N°: PL-CAREM25C-397-B9900-r2		14 de 14
Esc. -	TITULO : Edificio de oficinas CAREM Detalle del Equipamiento Mobiliario	Docum. Base:
		Reempl. a: PL-CAREM25C-397-r1.
		Arch. Elect: PL-CAREM25C-397-r2_a.dwg
A3	CONTRATISTA	Código Externa:
FECHA DE VIGENCIA/FIN PREVISTO:		
COPIA CONTROLADA		ESTADO DEL DOCUMENTO
Copia Controlada N°:		Sólo es válido el documento en los sistemas de información CAREM o identificado como COPIA CONTROLADA. Los campos "Estado del Documento" y "Fin Previsto" verificados por sistema, deben ser identificados en las copias controladas.
Distribuyó:		
Recibió:		

		División. Arquitectura e Instalaciones.	PL-CAREM25C-397-B9900 Rev. 2
HOJA DE REVISIÓN			Página 1 de 1
Título:	Edificio de oficinas técnicas CAREM. Detalle del Equipamiento Mobiliario.		

Revisión	Descripción de Revisión
2 22/09/2023	-Se agrega tipología E7 (Hoja 7). -Se agrega tipología C3 y C4 (Hoja 9).
1 16/05/2023	-Se eliminan las tipologías de puestos de trabajo y mobiliarios que no son necesarias en los nuevos niveles. -Se agrega tipología A9 y M11. -Se modifican las tipologías M10 y A5. -Se elimina la leyenda que indica la cantidad de cada tipología.
0	- Primera emisión

Sólo es válido el documento en los sistemas de información CAREM o identificado como COPIA CONTROLADA. Los campos "Estado del Documento" y "Fin Previsto" verificados por sistema, deben ser identificados en las copias controladas.

INFORMACIÓN RESTRINGIDA - Este documento es propiedad de CNEA y se reserva todos los derechos legales sobre él. No está permitida la explotación, transferencia o liberación de ninguna información en el contenido, ni hacer reproducciones y entregarlas a terceros sin un acuerdo previo y escrito de CNEA.



República Argentina - Poder Ejecutivo Nacional
1983/2023 - 40 AÑOS DE DEMOCRACIA

Hoja Adicional de Firmas
Informe gráfico

Número:

Referencia: CIRCULAR MODIFICATORIA N°1: CAMBIO DE FECHA DE APERTURA Y MODIFICACION
AL PLANO

El documento fue importado por el sistema GEDO con un total de 21 pagina/s.