

3

2

FO-CAREM25J-9-F3 A2 - 420x584

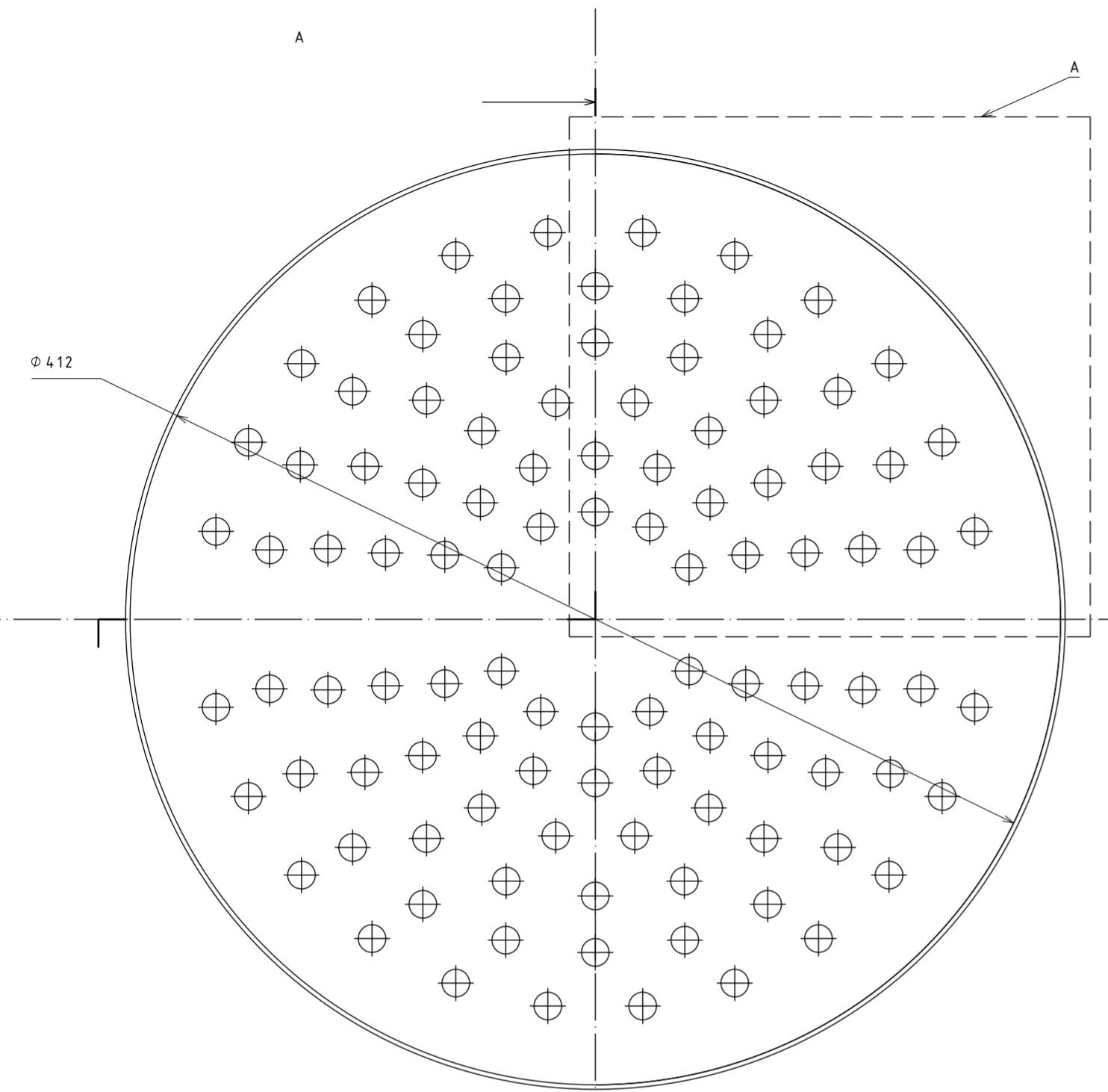

VISTA FRONTAL
ESC.: 2.5

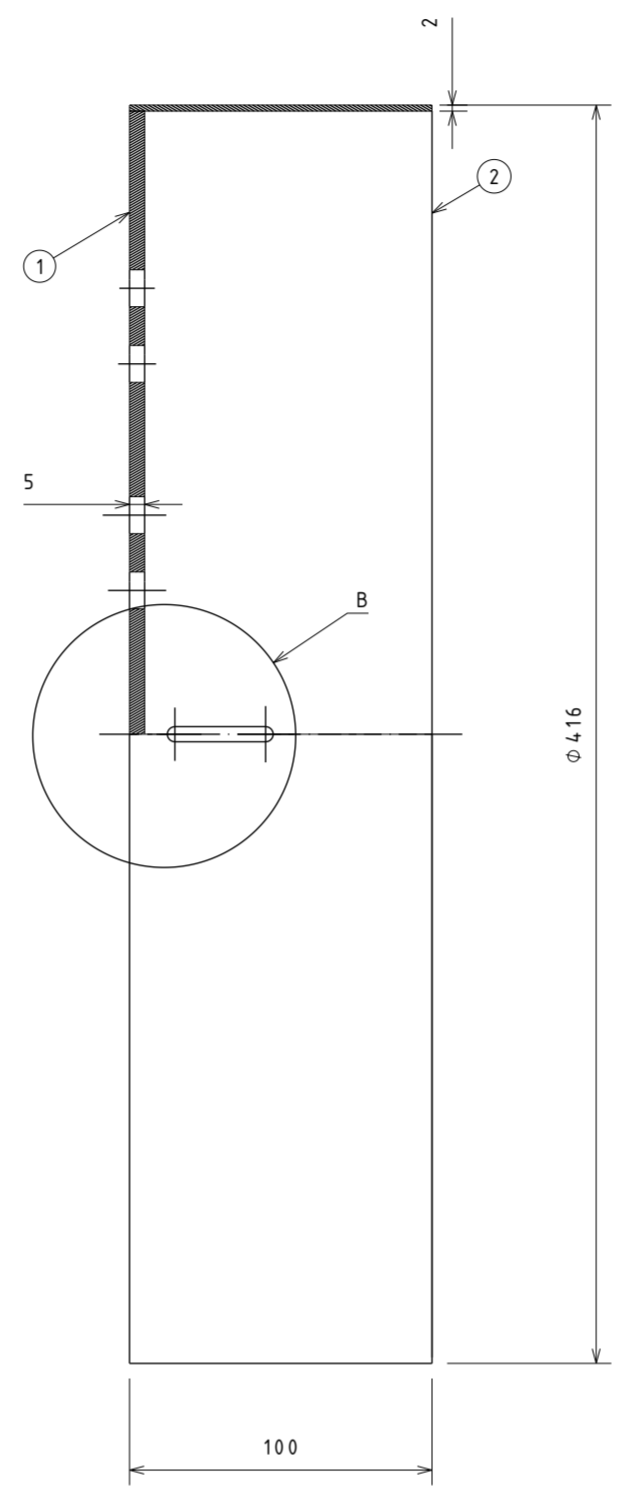

CORTE A-A
ESC.: 2.5

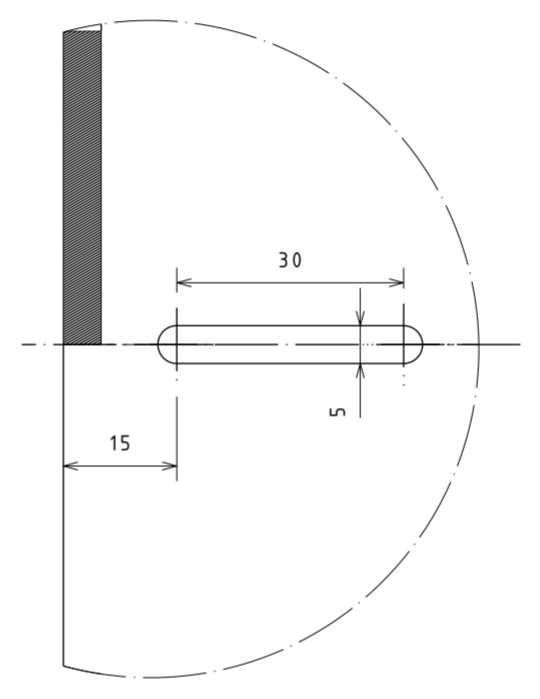

DETALLE B
ESC.: 1.1

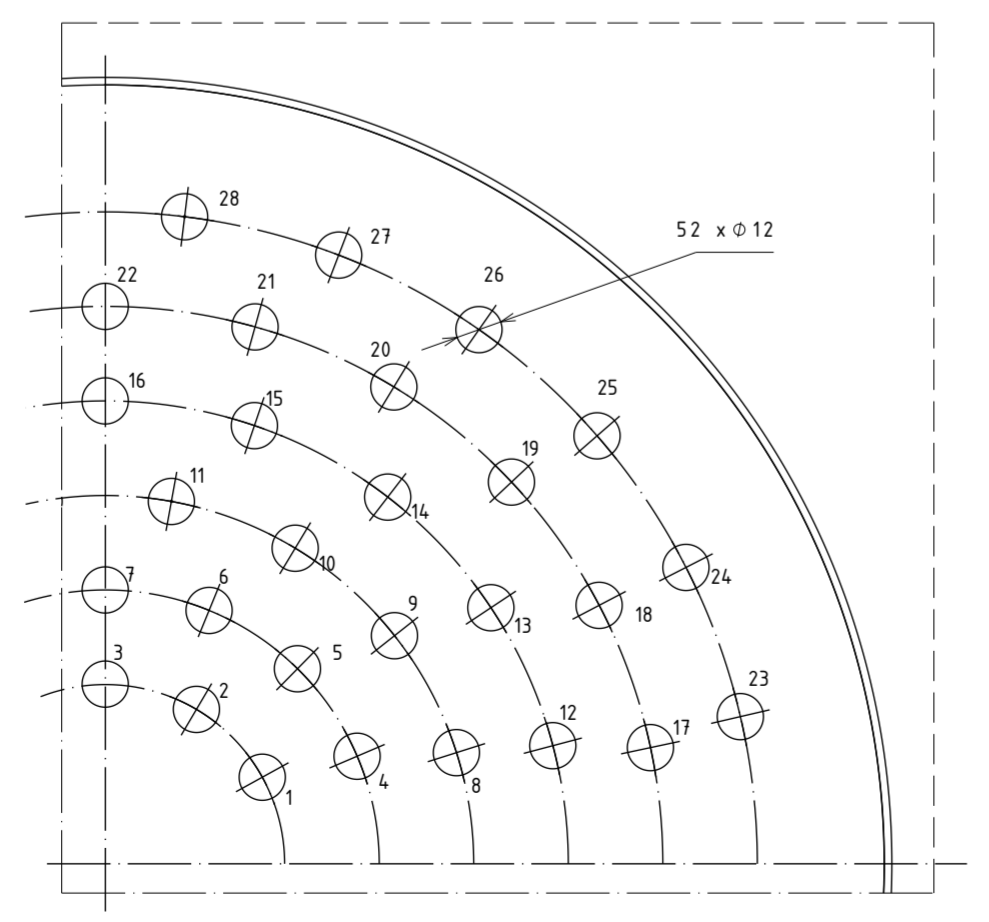

DETALLE A
ESC.: 1.2

POSICIONES DE AGUJEREADO PT		
REF.	X	Y
1	41,53	22,9
2	24,12	40,84
3	0	47,43
4	66,61	28,45
5	50,84	51,59
6	27,47	67,01
7	0	72,43
8	92,88	29,4
9	76,5	60,33
10	50,24	83,47
11	17,5	95,84
12	118,37	31,24
13	101,99	67,73
14	74,71	96,99

POSICIONES DE AGUJEREADO PT		
REF.	X	Y
15	39,46	115,89
16	0	122,43
17	144,19	30,73
18	130,62	68,36
19	107,44	100,96
20	76,34	126,12
21	39,63	142
22	0	147,43
23	167,97	38,93
24	153,58	78,39
25	130,07	113,19
26	98,84	141,28
27	61,75	160,99
28	21	171,14

DIAMETRO ENTRE CENTROS	DISTANCIA ENTRE CENTROS	CANTIDAD DE AGUJEROS POR HILERA	PASO ANGULAR
Ø 95	25	10	30,6°
Ø 145	28	14	22,3°
Ø 195	35	16	20,7°
Ø 245	40	18	18,8°
Ø 295	40	22	15,6°
Ø 345	42	24	14°

RUGOSIDAD Ra (µm) (ISO 1302)	ARISTAS (ISO 13715)				TOLERANCIAS PARA DIMENSIONES SIN INDICACIONES INDIVIDUALES			
	√	(√)	√-2	√+2	ISO 2768-1	ISO 13920	ISO 2768-2	ISO 2768-2
					LINEALES	Grado m	Grado B	Grado L
					BISELES Y RADIOS	Grado m	-	Grado L
					ÁNGULOS	Grado m	Grado D	Grado L
TOLERANCIAS GEOMÉTRICAS SEGÚN NORMA: ISO 1101					LIN, PLA, PAR	Grado -	Grado G	Grado L

NOTAS:
1- EL LARGO DE LA CHAPA A ROLAR CORRESPONDE A UNA ESTIMACIÓN, EL VALOR FINAL DEBE SER DETERMINADO POR EL FABRICANTE.

2	1	---	SOPORTE PLACA TUBO	SAE 1020	CHAPA ROLADA 2MM 100x780	NOTA 1
1	1	---	PLACA TUBO	SAE 1020	CHAPA 5MM Ø4.12	---
POS.	CANT.	PART NUMBER	DENOMINACIÓN	MATERIAL	DIMENSIONES	OBSERVACIONES
OBS.			C25	-	---	---
CANT.			7 Kg.	PROY	-	SIST -
MASA APROXIMADA				PART NUMBER		

FECHA DE VIGENCIA:	ESTADO DEL DOCUMENTO
IMPRESIÓN CONTROLADA Nº:	FECHA:
	FIRMA:
Este documento es una impresión controlada sólo si se encuentra firmado y numerado por el responsable del área.	

DOCUMENTOS DE REFERENCIA			
PL-CAREM25M-592	---	---	---

REV.	FECHA	DESCRIPCIÓN	EJECUTÓ	REVISÓ	APROBÓ	LIBERÓ
	Nombre	Fecha	Firma			
Proyectó	A.T. QUIJPE					
Dibujó	A.N. LEAND					
Revisó	A.T. QUIJPE					
Aprobó	A.FITIPALDI					
Liberó	D. DELMASTRO					



CODIGO N°:		PL-CAREM25J-9-F6105-r0	1 de 1
Esc. 2:5	TITULO:	MOCK UP PLENUM TAPA PLACA TUBO	Docum. Base: PL-CAREM25J-2
			Reempl. at: ---
			Arch. Electr.: PL-CAREM25J-9-r0.pdf
A2	CONTRATISTA		Código Externo: ---